



DE

DK

EN

ES

FI

FR

IT

JP

NL

NO

PL

SE

CN^{SI}

CN^{TR}

APP

Bellman® Audio Mino

Professioneller Hörverstärker, BE2030

Einleitung

Vielen Dank, dass Sie sich für Produkte von Bellman & Symfon entschieden haben. Bellman Audio ist ein System von Hörhilfen. Das System besteht aus mehreren Geräten, die eine Verbesserung der Hörverhältnisse in verschiedenen Situationen ermöglichen. Die Bellman Audio-Produkte erleichtern vielen Menschen den Alltag und geben ihnen die Freiheit, ihre Interessen ungehindert auszuüben.

Der Akku kann flexibel geladen werden. Dies gewährleistet den sicheren und problemlosen Einsatz der Produkte weltweit.

Lesen Sie zunächst die Gebrauchsanweisung durch, bevor Sie das Produkt in Betrieb nehmen. Beachten Sie die Abbildungen des Zubehörs sowie die Anschlussmöglichkeiten.

Sicherheitsvorschriften

- Lesen Sie sich diese Sicherheitshinweise durch.
- Bewahren Sie diese Sicherheitshinweise auf.
- Beachten Sie alle Warnhinweise.
- Befolgen Sie alle Anweisungen.
- Benutzen Sie das Gerät nicht in der Nähe von Wasser.
- Reinigen Sie das Gerät nur mit einem trockenen Tuch.
- Blockieren Sie keine Belüftungsöffnungen. Nehmen Sie die Installation entsprechend den Anweisungen des Herstellers vor.
- Installieren Sie das Gerät nicht in der Nähe von Wärmequellen wie Heizkörpern, Wärmeklappen, Öfen oder anderen Geräten (inklusive Verstärkern), die Hitze erzeugen.
- Setzen Sie die Sicherheitsfunktion des polarisierten oder geerdeten Steckers nicht außer Kraft. Ein polarisierter Stecker hat zwei flache, unterschiedlich breite Pole. Ein geerdeter Stecker hat zwei flache Pole und einen dritten Erdungsstift. Der breitere Pol bzw. der dritte Stift dient Ihrer Sicherheit. Wenn der vorhandene Stecker nicht in Ihre Steckdose passt, lassen Sie die veraltete Steckdose von einem Elektriker ersetzen.
- Schützen Sie das Netzkabel, sodass niemand darüber laufen und es nicht geknickt werden kann. Achten Sie hierbei besonders auf Netzstecker, Mehrfachsteckdosen und den Kabelanschluss am Gerät.
- Verwenden Sie nur vom Hersteller zugelassenes Zubehör.
- Ziehen Sie den Netzstecker des Geräts bei Gewittern, oder wenn das Gerät längere Zeit nicht benutzt wird.
- Überlassen Sie jegliche Wartungsarbeiten qualifiziertem Fachpersonal. Eine Wartung ist notwendig, wenn das Gerät auf irgendeine Weise, beispielsweise am Kabel oder Netzstecker.

 **Hinweis:** Das drahtlose digitale Kommunikationssystem Bellman® Audio Mino Professioneller Hörverstärker BE2030, ist kein Hörgerät. Bellman & Symfon AB empfiehlt, bei Hörproblemen einen Arzt aufzusuchen.

 **Achtung!** Das drahtlose digitale Kommunikationssystem Bellman® Audio Mino Professioneller Hörverstärker, verfügt über eine sehr starke Verstärkung, und die Lautstärke kann bei fahrlässiger Verwendung des Produkts als unangenehm empfunden werden bzw. im schlimmsten Fall das Gehör schädigen! Stellen Sie die Lautstärke stets auf einen niedrigen Pegel ein, bevor Sie den Kopfhörer aufsetzen!

 **Achtung!** Das drahtlose digitale Kommunikationssystem Bellman® Audio Mino Professioneller Hörverstärker, wird durch wiederaufladbare Lithium-Ionen-Batterien betrieben. Setzen Sie die Batterien keinem Feuer oder direktem Sonnenlicht aus. Die Batterien dürfen nur durch Mitarbeiter von Bellman & Symfon gewechselt und dürfen nur gegen Batterien desselben Typs ausgetauscht werden. Werden die Batterien nicht ordnungsgemäß ausgewechselt, besteht Explosionsgefahr. Vor der Erstinbetriebnahme des Produkts müssen die Batterien vollständig aufgeladen werden. Die Batterien müssen bei Temperaturen zwischen +5 °C und +40 °C geladen werden.

 **Achtung!** Das drahtlose digitale Kommunikationssystem Bellman Audio Mino darf nur mit einem von Bellman & Symfon empfohlenen Ladegerät geladen werden.

 **Achtung!** Der AC/DC-Adapter darf keinen Wassertropfen und keinem Spritzwasser ausgesetzt werden, und auf dem Gerät dürfen keine Objekte abgestellt werden, die Flüssigkeiten enthalten (z. B. Vasen). Um die Stromversorgung vollständig zu trennen, muss der Stecker des AC/DC-Adapters aus der Netzsteckdose gezogen werden. Der Stecker des AC/DC-Adapters darf nicht blockiert werden und muss für die vorgesehene Verwendung leicht zu erreichen sein. Hinweisinformationen finden Sie auf der Rückseite des AC/DC-Adapters.

 **Achtung!** Zur Sicherheit der Kinder - Beachten Sie, dass dieses Produkt Kleinteile enthalten kann. Achten Sie darauf, dass die Verpackung und alle Kleinteile außerhalb der Reichweite von Kindern aufbewahrt werden.

 **Warnung!** Um Brand- oder Stromschlaggefahr zu vermeiden, dieses Gerät niemals Regen oder Feuchtigkeit aussetzen.

 Das Symbol gibt an, dass die enthaltene elektrische Ausrüstung nicht über den Hausmüll entsorgt werden darf. Sie ist bei einer entsprechenden Sammelstelle zum Recycling elektrischer und elektronischer Geräte abzugeben. Ausführlichere Informationen zum Recycling des Produkts erhalten Sie bei Ihren örtlichen Behörden oder bei Ihrer nächsten Recyclingstation bzw. in dem Geschäft, in dem Sie das Produkt erworben haben.

Bildverweise

- | | |
|--|--|
| <p>1 Internes Mikrofon</p> <p>2 LED für die Einstellung des internen Mikrofons
<i>Grün: Ungerichtetes Mikrofon</i>
<i>Orange: Gerichtetes Mikrofon</i></p> <p>3 Akkustatus-LED
<i>Grün: Eingeschaltet mit gut aufgeladenem Akku</i>
<i>Grün blinkend: Eingeschaltet mit schwachem Akku</i>
<i>Orange blinkend: Eingeschaltet mit leerem Akku - schaltet sich bald selbst ab</i>
<i>Orange: Akku wird geladen</i></p> <p>4 LED für externe Tonquelle
<i>Grün: T-Modus</i>
<i>Orange: Externes Mikrofon</i>
<i>Orange und Grün: Line in (Stereo)</i></p> | <p>5 Taste für internes Mikrofon</p> <p>6 Ein/Aus-Taste</p> <p>7 Taste für T-Modus</p> <p>8 LED-Anzeige für Lautstärke und Ton</p> <p>9 Taste zur Erhöhung der Lautstärke</p> <p>10 Taste zur Verringerung der Lautstärke</p> <p>11 Taste zur Verringerung des Diskants</p> <p>12 Taste zur Erhöhung des Diskants</p> <p>13 Kopfhörerausgang Klinkenstecker 3,5 mm</p> <p>14 Ladeanschluss</p> <p>15 Klammer / Clip</p> <p>16 Eingang für externe Tonquelle, 2,5-mm-Klinkenstecker</p> |
|--|--|

Erste Schritte

Testen

- 1 Schließen Sie den Kopfhörer am Kopfhörerausgang **(13)** an.
- 2 Drücken Sie kurz auf die Ein/Aus-Taste  **(6)**, um den Mino zu starten.
- 3 Hören Sie auf das interne Mikrofon und passen Sie die Lautstärke mit den Lautstärketasten **(+ 9 oder - 10)** an.

Beim Starten des Geräts ist in der Regel das interne Mikrofon **(1)** als Tonquelle ausgewählt. Außerdem wird der Lautstärkeregler auf eine niedrige Lautstärke eingestellt, um unangenehme Schallpegel zu vermeiden.

Durch Drücken der Taste **(+ 9)** für die Lautstärkeregelung wird die Lautstärke erhöht, durch Drücken von **(- 10)** wird sie gesenkt. Der Lautstärkepegel wird dabei von der LED-Anzeige für Lautstärke und Ton **(8)** angezeigt. Je mehr LEDs leuchten, desto höher ist die Lautstärke. Die LED-Anzeige erlischt 5 Sekunden, nachdem die Lautstärke eingestellt wurde.

Über die Tonregelung wird der Klang eingestellt, wobei der Diskant mit **(12)** erhöht und mit **(11)** gesenkt wird. Die LED-Anzeige für Lautstärke und Ton **(8)** zeigt die Toneinstellung an. Die LED-Anzeige erlischt 5 Sekunden, nachdem der Klang eingestellt wurde.



Wenn Sie fertig sind, können Sie das Gerät ausschalten, indem Sie die Ein/Aus-Taste  **(6)** so lange gedrückt halten, bis die Akkustatus-LED **(3)** erloschen ist.

Verwendung von Bellman Audio Mino

Der professionelle Hörverstärker Bellman Audio Mino, BE2030, ist ein digitaler Hörverstärker, der speziell entwickelt wurde, um selbst in schwierigen Situationen eine hervorragende Hörqualität zu ermöglichen. Bellman Audio Mino lässt sich ausgezeichnet sowohl für Gespräche als auch für Musik einsetzen. Sie können entweder die integrierten Mikrofone oder eine externe Tonquelle verwenden. Als externe Tonquelle kann eine Teleschleife, ein externes Mikrofon oder das Stereokabelset zum Anschluss einer Stereo-Tonquelle verwendet werden.

Symbole und Anzeigen

In der Gebrauchsanweisung werden folgende Symbole mit folgender Bedeutung verwendet:

-  **Ein Warndreieck** kennzeichnet Hinweise, die befolgt werden müssen, um die Funktion und in gewissen Fällen auch die persönliche Sicherheit sicherzustellen.
-  **Eine Glühbirne** (Tipp, Hinweis) kennzeichnet Informationen, die Ihnen dabei helfen, das Produkt optimal zu nutzen.

Aufladen

Das Gerät wird mit einem integrierten Akku geliefert. Vor der Erstinbetriebnahme des Produkts der Akku vollständig aufgeladen werden. Das Gerät umfasst einen Lithium-Ionen-Akku und ein Universal-Ladegerät.

! **Achtung!** Die Aufladung des Produkts darf nur mit dem mitgelieferten Ladegerät oder Zubehör von Bellman & Symfon erfolgen.

Schließen Sie das Ladegerät gemäß der Abbildung auf der Umschlagklappe der Bedienungsanleitung an.

Bringen Sie den Stecker an und stellen Sie sicher, dass er ordnungsgemäß einrastet, bevor Sie ihn an der Steckdose anschließen. Wenn der Ladekontakt am Ladegerät und dem Mino angeschlossen wird, wechselt der Akkustatus-LED (3) von grün auf orange, um den laufenden Aufladevorgang anzuzeigen. Wenn die Aufladung nach ca. 4 Stunden abgeschlossen ist, leuchtet die LED wieder grün.

Funktion



Schließen Sie einen Bellman Stereokopfhörer BE9122, eine Bellman Teleschleife BE9159, einen Bellman Kinnbügelhörer BE9125, einen Bellman Ohrhörer BE9124 oder ein anderes von Bellman & Symfon empfohlenes Hörprodukt gemäß der Abbildung auf der Umschlagklappe der Bedienungsanleitung am Kopfhörerausgang (13) auf der rechten Seite an.

Einschalten



Drücken Sie die Ein/Aus-Taste  (6). Die Akkustatus-LED (3) beginnt grün zu leuchten, um anzuzeigen, dass das Gerät eingeschaltet ist.

Beim Start ist immer das interne Mikrofon als Tonquelle ausgewählt. Außerdem wird der Lautstärkeregler auf eine niedrige Lautstärke eingestellt, um unangenehme Schallpegel zu vermeiden.

Einstellen der Lautstärke

Sie können die Lautstärke durch Drücken der Taste  (9) erhöhen bzw. durch Drücken der Taste  (10) senken. Die Leuchtanzeige für Lautstärke und Ton (8) gibt die Lautstärke an. Je mehr LEDs leuchten, desto höher ist die Lautstärke. Die LED-Anzeige erlischt 5 Sekunden, nachdem die Lautstärke eingestellt wurde.

Einstellen des Klangs

Durch Drücken der Taste  (11) können Sie den Diskant verringern, durch Drücken der Taste  (12) können Sie ihn erhöhen. Die LED-Anzeige für Lautstärke und Ton (8) zeigt die gewählte Einstellung an. Die LED-Anzeige erlischt 5 Sekunden, nachdem der Klang eingestellt wurde.

Ausschalten

Wenn Sie fertig sind, können Sie den Mino ausschalten, indem Sie die Ein/Aus-Taste  (6) so lange gedrückt halten, bis die Akkustatus-LED (3) erloschen ist.

Wahl des Mikrofons

Das Gerät umfasst zwei Mikrofonlösungen: eine für ein ungerichtetes und eine für ein gerichtetes Mikrofon.

Sie können zwischen ungerichteter und gerichteter Mikrofonaufnahme wechseln, indem Sie die Taste **MIC (5)** drücken. Bei Auswahl des ungerichteten Mikrofons leuchtet die Mikrofon-LED (2) grün, bei Auswahl des gerichteten Mikrofons orange.



Mit dem gerichteten Mikrofon können Sie die Tonquelle, die Sie hören möchten, "anpeilen", während der Ton von anderen Quellen gedämpft wird. Dies ist besonders hilfreich in schwierigen Hörsituationen, z. B. bei größeren Menschenansammlungen oder in Umgebungen mit einem hohen Geräuschpegel.

Telespule/T-Modus

Die eingebaute Telespule ist um 45 Grad abgewinkelt, um induktive Signale von einer Teleschleife unabhängig davon erfassen zu können, ob sich das Gerät in horizontaler Lage (in der Hand oder auf einem Tisch) oder in vertikaler Lage (in einem Clip oder Umhängerriemen) befindet.



Der T-Modus kann in Räumen verwendet werden, in denen eine Teleschleife (oder Hörschleife) installiert ist. Suchen Sie nach dem entsprechenden Symbol oder erkundigen Sie sich beim Personal, ob eine Teleschleife installiert ist. Der T-Modus wird durch grünes Leuchten der LED für die externe Tonquelle angezeigt.

Signalquelle auswählen

Die Auswahl der Schallquelle ist ganz einfach.

Sie können entweder das interne Mikrofon (MIC-Modus) oder die eingebaute Telespule (T-Modus) auswählen, indem Sie die Tasten und **MIC (5)** und **T (7)** an der Frontblende drücken. Beim Wechsel zwischen diesen Signalquellen wird der Lautstärkeregler auf einen niedrigen Pegel eingestellt, um unangenehme Schallpegel zu vermeiden.

Mino wählt den Eingang für eine externe Tonquelle (16) automatisch, wenn etwas angeschlossen wird. Wird der Kontakt abgezogen, wechselt Mino automatisch zum internen Mikrofon (**MIC-Modus**).

Externe Tonquelle

Wenn das optionale Audiokabel (das am einen Ende über eine 2,5-mm-Klinkenbuchse verfügt) am Eingang für eine externe Tonquelle (16) angeschlossen wird, wird das interne Mikrofon ausgeschaltet und automatisch die externe Tonquelle gewählt. Die LED für externen Ton (4) leuchtet gleichzeitig grün und orange, um anzuzeigen, dass der Ton von einer externen Tonquelle kommt.

Wird das Audiokabel abgezogen, schaltet die Tonausgabe wieder auf das interne Mikrofon um.

Wird das Audiokabel an einen Fernseher, eine HiFi-Anlage, einen MP3-Player oder eine ähnliche Tonquelle angeschlossen, können Sie Stereoton in hervorragender Qualität genießen.

Die Eingangsempfindlichkeit wird automatisch an die entsprechende Tonquelle angepasst.

Externes Mikrofon

Am Eingang für eine externe Tonquelle (16) kann ein externes Mikrofon angeschlossen werden. Die LED für externen Ton (4) leuchtet orange, um anzuzeigen, dass der Ton von einem externen Mikrofon stammt.

Die Eingangsempfindlichkeit wird automatisch auf eine angemessene Verstärkung eingestellt, wenn ein externes Mikrofon angeschlossen wird.

Kombinierte Signalquellen

Bei der Audioausgabe über eine externe Tonquelle kann dieser Ton mit dem Ton kombiniert werden, der vom internen Mikrofon erfasst wird.

Drücken Sie die Taste T (7), um die Audioausgabe über die externe Tonquelle einzuschalten. Halten Sie die Taste MIC (5) gedrückt, bis sowohl die MIC-LED (2) als auch die T-LED (4) aufleuchten.

Der Ton von der externen Tonquelle wird nun mit dem Ton vom internen Mikrofon gemischt. Sie können die Balance zwischen dem externen Ton und dem internen Mikrofon einstellen, indem Sie die Taste MIC (5) gedrückt halten und gleichzeitig mit der Taste < (11) oder > (12) die Balance anpassen.

Wenn Sie zur Audioausgabe über die externe Tonquelle zurückkehren möchten, drücken Sie die Taste T (7), und wenn die Audioausgabe über das interne Mikrofon erfolgen soll, drücken Sie stattdessen die Taste MIC (5).

Akkuanzeige

Im Normalfall leuchtet die Akkustatus-LED (3) grün. Hierdurch wird angezeigt, dass das Gerät eingeschaltet und der Akkuzustand gut ist.

Bei schwachem Akku blinkt die Akkustatus-LED (3) grün, bis der Akku fast völlig leer ist. Dann beginnt sie orange zu blinken. Bereits wenn die LED grün zu blinken beginnt, sollten Sie das Gerät wieder aufladen. Wird das Gerät nicht aufgeladen, schaltet es sich automatisch ab.

Die Aufladung beginnt automatisch, wenn ein Ladegerät am Ladeanschluss (14) angeschlossen wird. Während des Ladevorgangs leuchtet die LED am Gerät orange. Sobald der Akku vollständig aufgeladen ist, beginnt die LED grün zu leuchten, und das Ladegerät steht so lange auf grün, bis es entfernt wird.

Fehlersuche (Kurzübersicht)

Symptom	Maßnahme
Nichts passiert, wenn Sie versuchen, das Gerät einzuschalten.	<ul style="list-style-type: none">Schließen Sie das Ladegerät an und stellen Sie sicher, dass der Ladevorgang innerhalb von 10 Sekunden beginnt. <p> <i>Achtung! Beginnt der Ladevorgang nicht innerhalb von 10 Sekunden, trennen Sie das Ladegerät umgehend vom Gerät und wenden Sie sich an Ihren nächsten Vertragshändler!</i></p>
Über den Kopfhörer wird kein Ton ausgegeben, wenn das Gerät eingeschaltet ist.	<ul style="list-style-type: none">Erhöhen Sie die Lautstärke mit dem Lautstärkeregler + (9).Stellen Sie sicher, dass das interne Mikrofon als Signalquelle ausgewählt ist und funktioniert, indem Sie leicht an den Mikrofonen (1) kratzen.Stellen Sie sicher, dass der Kopfhörerstecker ganz in den Kopfhörerausgang eingeführt ist.Schließen Sie den Kopfhörer an einer anderen Schallquelle (mit 3,5-mm-Kopfhörerausgang) an, um die Funktionsfähigkeit des Kopfhörers zu überprüfen.
Über den Kopfhörer wird kein Ton ausgegeben, wenn das Gerät eingeschaltet und eine externe Tonquelle ausgewählt ist.	<ul style="list-style-type: none">Überprüfen Sie, ob die Tonquelle korrekt mit dem Gerät verbunden ist, wenn das Stereokabel am Eingang für eine externe Tonquelle (16) angeschlossen ist.
Über den Kopfhörer ist ein Pfeifen zu hören.	<ul style="list-style-type: none">Senken Sie die Lautstärke oder vergrößern Sie den Abstand zwischen Mikrofon und Kopfhörer.Richten Sie das Mikrofon von sich weg.

Weitere Informationen in Englisch über den Hörverstärker Bellman Audio Mino, siehe Anhang.

Bellman® Audio Mino

Professionel samtaleforstærker, BE2030

Introduktion

Tak, fordi du valgte et produkt fra Bellman & Symfon. Bellman Audio er et lyttehjælpe-system. Systemet består af et antal enheder, der fremmer lytning i forskellige situationer og omgivelser. Bellman Audio-produkter gør dagligdagen lettere for mange personer og giver dem frihed til at forfølge deres interesser.

Den fleksible batteriladning sikrer, at produkterne kan bruges sikkert og nemt i hele verden.

Læs hele brugervejledningen, før du begynder at bruge produktet. Se diagrammerne, der viser tilbehør og tilslutningsmuligheder.

Sikkerhedsbestemmelser

- Læs disse anvisninger.
- Gem disse anvisninger.
- Vær opmærksom på alle advarslerne.
- Følg alle anvisningerne.
- Brug ikke apparatet i nærheden af vand.
- Rengør kun med en tør klud.
- Ventilationsåbningerne må ikke blokeres. Monter i overensstemmelse med producentens anvisninger.
- Må ikke monteres i nærheden af varmekilder som f.eks. radiatorer, varmluft-gitre, komfurer eller andre apparater (inkl. forstærkere), som afgiver varme.
- Manipuler ikke sikkerhedsanordningerne i polspecifikke eller jordede stik. Et polspecifikt stik har to ben, og det ene er bredere end det andet. Et stik med jording har to ben og et tredje jordingsben. Det brede ben eller det tredje ben er sikkerhedsanordninger. Hvis det medfølgende stik ikke passer i din stikkontakt, skal du kontakte en elektriker for at få den forældede kontakt udskiftet.
- Beskyt strømledningen, så den ikke bliver trådt på eller kommer i klemme. Den skal især beskyttes ved stikkene, stikdåser og stedet, hvor den kommer ud af apparatet.
- Benyt kun udstyr/tilbehør, som er godkendt af producenten.
- Træk apparatets stik ud af stikkontakten i tordenvej, eller hvis det ikke skal bruges i længere tid.
- Lad altid enhver form for servicearbejde udføre af kvalificeret servicepersona-le. Servicearbejde er påkrævet, hvis apparatet beskadiges på nogen måde, herunder f.eks. hvis strømledningen eller stikket beskadiges, hvis der spildes væske ind i apparatet, eller der er faldet genstande ind i apparatet, hvis apparatet har været udsat for regn eller fugt, hvis det ikke fungerer normalt, eller hvis det har været tabt.



Bemærk: BE2030 Bellman Audio Mino professionel samtaleforstærker, er ikke høreinstrumenter. Bellman & Symfon AB anbefaler, at enhver, der oplever tab af hørelse, kontakter en læge.



Advarsel! BE2030 Bellman Audio Mino professionel samtaleforstærker har en meget kraftig forstærker, og lydniveauet kan, hvis produktet anvendes uforsigtigt, forårsage ubehag eller i mere alvorlige tilfælde skader på hørelsen. Skru altid lydstyrken ned til et lavt niveau, før du sætter hovedtelefonerne på.



Advarsel! BE2030 Bellman Audio Mino professionel samtaleforstærker strømføres af genopladelige litium-ion-batterier. Udsæt ikke batterierne for ild eller direkte sollys. Batterierne må udelukkende skiftes af Bellman & Symfons medarbejdere og må udelukkende udskiftes med batterier af samme type. Der er eksplosionsfare, hvis batterierne ikke erstattes korrekt. Batterierne skal oplades helt før første ibrugtagning af produkterne. Batterierne bør oplades ved en temperatur på mellem +5° C og +40° C.



Advarsel! Bellman Audio Mino må udelukkende oplades vha. opladningstilbehør, der er anbefalet af Bellman & Symfon.



Advarsel! AC/DC-adapteren må ikke udsættes for vand og genstande, der indeholder væske, som f.eks. vaser, som ikke må placeres på enheden. Strømmen afbrydes helt ved at afbryde AC/DC-adapteren fra vægstikket. AC/DC-adapterstikket må ikke blokeres og skal være nemt tilgængeligt. Ratingoplysninger vises bag på AC/DC-adapteren.



Advarsel! Af hensyn til børns sikkerhed skal du være opmærksom på, at dette produkt kan indeholde små dele. Sørg for, at både emballage og små dele opbevares utilgængeligt for børn.



Advarsel! For at reducere risikoen for brand eller elektrisk chok må denne enhed ikke udsættes for regn eller fugt.



Dette symbol angiver, at integreret elektrisk udstyr ikke må behandles som husholdningsaffald. Det skal afleveres på en genbrugsstation til genanvendelse af elektrisk og elektronisk udstyr. Du kan få flere oplysninger om genanvendelse af produktet fra de lokale myndigheder, fra den nærmeste genbrugsstation eller i den butik, hvor du købte produktet.

DK

Figurhenvisninger

- 1 Intern mikrofon
- 2 Lysindikator for indstilling af intern mikrofon
Grøn: Retningsuafhængig mikrofon
Orange: Retningsbestemt mikrofon
- 3 Lysindikator for batteristatus
Grøn: Tændt med godt opladet batteri
Blinkende grøn: Tændt, men med lav batteristand
Blinkende orange: Tændt med fladt batteri - slukker snart automatisk
Orange: Opladning
- 4 Lysindikator for input fra ekstern lydkilde
Grøn: T-position
Orange: Ekstern mikrofon
Orange og grøn: Line in (stereo)
- 5 Knap til valg af intern mikrofon
- 6 Tænd/sluk-knap
- 7 Knap til valg af T-position
- 8 Lysindikator for lydstyrke og tone
- 9 Knap til forøgelse af lydniveauet
- 10 Knap til reduktion af lydniveauet
- 11 Knap til reduktion af diskant
- 12 Knap til forøgelse af diskant
- 13 Hovedtelefonudgang, 3,5 mm jackstik
- 14 Opladningsstik
- 15 Clips
- 16 Indgang for ekstern lydkilde, 2,5 mm jackstik

Sådan kommer du i gang

Test

- 1 Slut hovedtelefonerne til hovedtelefonudgangen (13).
- 2 Tryk kort på tænd/sluk-knappen  (6) for at starte Mino.
- 3 Lyt til den interne mikrofon og juster lydstyrken ved hjælp af lydstyrkeknapperne (+ 9 eller - 10).

Mino starter altid med den interne mikrofon (1) valgt som lydkilde. Desuden er lydstyrkekontrollen altid indstillet til lav styrke for at undgå ubehagelige lydniveauer.

Lydstyrkekontrollen justerer lydniveauet ved at + (9) øge og - (10) reducere lydstyrken, mens lysindikatoren for lydstyrke og tone (8) viser lydniveauet. Jo flere lysdioder der er tændt, jo højere er lydstyrken. Lysindikatoren slukkes 5 sekunder efter indstilling af lydstyrken.

Tonekontrollen justerer lyd kvaliteten ved > (12) at øge og < (11) reducere diskanten. Lysindikatoren for lydstyrke og tone (8) viser toneindstillingen. Lysindikatoren slukkes 5 sekunder efter indstilling af lyd kvaliteten.

Når du er færdig, kan du slukke for Mino ved at trykke på tænd/sluk-knappen  (6) og holde den nede, indtil lysindikatoren for batteristatus (3) slukkes.

Sådan bruges Bellman Audio Mino

BE2030 Bellman Audio Mino Professional Communicator er en digital kommunikator, der er specielt udviklet til at levere en enestående lydoplevelse selv under krævende forhold. Bellman Audio Mino fungerer særdeles godt til tale og musik. Du kan bruge de indbyggede mikrofoner eller en ekstern lydkilde. Du kan vælge en induktiv sløjfe eller en ekstern mikrofon som en ekstern lydkilde eller slutte det medfølgende stereokabelsæt til en stereolydkilde.

Symboler og indikatorer

Følgende symboler er anvendt i brugervejledningen. De har følgende betydning:

 **Advarselstrekanter** markerer oplysninger, der skal respekteres, da apparatets funktion og i nogle tilfælde den personlige sikkerhed ellers ikke kan garanteres.

 **Lyspæren** (tip, bemærk) markerer oplysninger, der kan hjælpe dig til at få mest muligt ud af produktet.

Opladning

Mino er leveres med et indbygget genopladeligt batteri. Batteriet skal oplades helt før første ibrugtagning af produktet. Mino indeholder et lithium-ion-batteri og en universaloplader.

 **Advarsel:** Produktet må kun oplades med den medfølgende oplader eller ved hjælp af tilbehør fra Bellman & Symfon.

Tilslut opladeren som vist i den udfoldelige del af vejledningen.

Sæt stikket i, og kontroller, at det sidder godt fast, før det tilsluttes lysnetstikket. Når opladningsstikket er tilsluttet opladeren og Mino, skifter lysindikatoren for batteristatus (3) fra grønt til orange for at angive, at opladningen er i gang. Når opladningen er afsluttet efter ca. 4 time, skifter lysindikatoren til grønt igen.

Funktion



Slut BE9122 Bellman stereohovedtelefoner, BE9159 Bellman Halsstrop, BE9125 Bellman Stetoclip, BE9124 Bellman øretelefoner eller et andet lytteprodukt, der er anbefalet af Bellman & Symfon, til hovedtelefonudgangen (13) i højre side som illustreret i den udfoldelige del af vejledningen.

Sådan tændes Mino



Tryk på tænd/sluk-knappen  (6). Lysindikatoren for batteristatus (3) begynder at lyse grønt for at angive, at enheden er tændt.

Mino starter altid med den interne mikrofon valgt som lydkilde. Desuden er lydstyrkekontrollen altid indstillet til lav styrke for at undgå ubehagelige lydniveauer.

Valg af lydstyrke

Brug knappen  (9) til at øge og knappen  (10) til at reducere lydniveauet. Lysindikatoren for lydstyrke og tone (8) viser lydniveauet. Jo flere lysdioder der er tændt, jo højere er lydstyrken. Lysindikatoren slukkes 5 sekunder efter indstilling af lydstyrken.

Valg af tone

Brug tonekontrollknappen  (11) til at til at reducere og knappen  (12) til at øge diskanten. Lysindikatoren for lydstyrke og tone (8) viser den valgte indstilling. Lysindikatoren slukkes 5 sekunder efter indstilling af lyd kvaliteten.

Slukning

Når du er færdig, kan du slukke for Mino ved at trykke på tænd/sluk-knapperne  (6) og holde dem nede, indtil lysindikatoren for batteristatus (3) slukkes.

Valg af mikrofoner

Mino giver mulighed for at vælge mellem to mikrofon: en retningsuafhængig og en retningsbestemt mikrofon.

Du kan skifte mellem retningsuafhængig og retningsbestemt mikrofonmodtagelse ved at trykke på knappen **MIC** (5). Mikrofonindikatoren (2) lyser grønt, når der bruges retningsuafhængig mikrofon, og orange, når der bruges retningsbestemt mikrofon.



Med den retningsbestemte mikrofon kan du "pege" i retning af den lydkilde, du er interesseret i at lytte til, mens lyd fra andre retninger reduceres. Dette er specielt nyttigt i situationer, hvor det er svært at høre, f.eks. i menneskemængder eller i meget støjende omgivelser.

Telespole/T-position

Den indbyggede teleslynge har en vinkel på 45 grader for at kunne opfange induktive signaler fra en induktiv sløjfe, både når Mino er i horisontal position (i hånden eller på et bord) og i vertikal position (på en klemme eller i en halsstrop).



T-positionen kan bruges på steder, hvor en induktiv sløjfe (eller hørelokke) er installeret. Se efter symbolet for induktiv sløjfe, eller spørg personalet, om der findes en induktiv sløjfe, hvis du ikke er sikker. T-position angives ved, at indikatoren for den eksterne lydkilde lyser grønt.

Valg af signalkilde

Det er nemt at vælge lydkilde.

Brugeren kan manuelt vælge imellem den interne mikrofon (MIC-position) og den indbyggede teleslynge (T-position) ved at trykke på knapperne **MIC** (5) og **T** (7) fortil. Når der skiftes imellem signalkilder, indstilles lydstyrkereguleringen automatisk til lav styrke for at undgå ubehagelige lydniveauer.

Mino vælger automatisk indgangen for den eksterne lydkilde (16), når noget tilsluttes. Når du fjerner stikket, vender Mino automatisk tilbage til den interne mikrofon (MIC-position).

Ekstern lydkilde

Hvis det medfølgende lyd kabel (som har et lille 2,5 mm jackstik i den ene ende) sluttes til den eksterne lyd kilde indgang (16), afbrydes forbindelsen til den interne mikrofon, og den eksterne lyd kilde vælges automatisk. Lysindikatoren for ekstern lyd (4) lyser grønt og orange samtidigt for at angive, at lyden kommer fra en ekstern lyd kilde.

Hvis lyd kablet frakobles, genetableres lyd forbindelsen til den interne mikrofon.

Når lyd kablet er tilsluttet et tv, hi-fi-udstyr, en MP3-afspiller eller en lignende lyd kilde, kan du lytte til absolut førsteklases stereolyd.

Indgangsfølsomheden tilpasses automatisk forskellige lyd kilder.

Ekstern mikrofon

Du kan slutte en ekstern mikrofon til indgangen for ekstern lyd kilde (16). Lysindikatoren for ekstern lyd (4) lyser samtidig orange for at angive, at lyden kommer fra en ekstern mikrofon.

Indgangsfølsomheden tilpasses automatisk en passende forstærkning, når der er tilsluttet en ekstern mikrofon.

Kombinerede signalkilder

Når du lytter via en ekstern lydkilde, kan lyden derfra kombineres med den lyd, der modtages af den interne mikrofon.

Vælg at lytte til den eksterne lydkilde ved at trykke på knappen **T (7)**. Hold knappen **MIC nede(5)**, indtil både MIC-lysindikatoren **(2)** og T-lysindikatoren **(4)** lyser.

Lyden fra den eksterne lydkilde blandes nu med lyden fra den interne mikrofon. Du kan justere balancen imellem den eksterne lyd og den interne mikrofon ved at holde knappen **MIC nede(5)**, mens du indstiller balancen ved hjælp af knappen **< (11)** eller knappen **> (12)**.

Hvis du igen vil lytte til den eksterne lyd, skal du trykke på knappen **T (7)**, og hvis du vil skifte til at lytte til den interne mikrofon, skal du i stedet trykke på knappen **MIC (5)**.

Lysindikator for batteri

Lysindikatoren or batteristand **(3)** lyser normalt grønt. Dette angiver, at enheden er tændt, og at batterispændingen er tilfredsstillende.

Når batteristanden er lav, blinker lysindikatoren for batteristand **(3)** grønt, indtil batteriet er næsten helt tomt, og blinker så orange i stedet. Så snart den blinker grønt, er det på tide at genoplade enheden. Hvis enheden ikke oplades, slukkes den automatisk.

Opladningen starter automatisk, når du slutter en oplader til opladningsstikket **(14)**. Igangværende opladning angives på enheden med orange lys. Når batteriet er fuldt opladet, skifter lysindikatoren til grønt, og batteriet oplades kontinuerligt, indtil opladeren frakobles.

Fejlsøgning i hovedtræk

Problem	Løsning
Der sker ikke noget, når du forsøger at starte enheden.	<ul style="list-style-type: none">Tilslut opladeren, og kontroller, at opladningen starter inden for 10 sekunder. <p> <i>Bemærk! Hvis opladningen ikke starter inden for 10 sekunder, skal du straks frakoble opladeren og kontakte nærmeste forhandler!</i></p>
Der høres ingen lyd i hovedtelefonerne, når enheden tændes.	<ul style="list-style-type: none">Skrup op for lydstyrken ved hjælp af lydstyrkekontrollen + (9).Kontroller, at den interne mikrofon er valgt som signalkilde, og at den fungerer, ved forsigtigt at skrabe på mikrofonerne (1).Kontroller, at hovedtelefonstikket er sat rigtigt i hovedtelefonudgangen.Slut hovedtelefonerne til en anden lydkilde (med en 3,5 mm hovedtelefonudgang) for at teste, om hovedtelefonerne fungerer.
Der høres ingen lyd i hovedtelefonerne, når enheden er tændes, og der er valgt ekstern lyd.	<ul style="list-style-type: none">Kontroller, at lydilden er forbundet korrekt med enheden, hvis stereokablet er sluttet til den eksterne lydkildeindgang (16).
Der høres en skingrende lyd i hovedtelefonerne.	<ul style="list-style-type: none">Skrup ned for lydstyrken, eller øg afstanden mellem mikrofonen og hovedtelefonerne.Ret mikrofonen væk fra dig.

Yderligere oplysninger om produktet (engelsk tekst) findes i tillægget.

Bellman® Audio Mino

Personal Amplifier, BE2030

Introduction

Thank you for choosing products from Bellman & Symfon. Bellman Audio is an assistive listening system. The system consists of a number of units which facilitate listening under different circumstances. Bellman Audio products make everyday life easier for many people and give them the freedom to freely pursue their interests.

The flexible battery charging ensure that the products can be used safely and easily throughout the world.

Read through the entire user manual before starting to use the product. Refer to the diagram showing the accessories and connection options.

Important safety instructions

- Read these Instructions.
- Keep these Instructions.
- Heed all Warnings.
- Follow all instructions.
- Do not use this apparatus near water.
- Clean only with a dry cloth.
- Do not block any of the ventilation openings. Install in accordance with the manufacturers instructions.
- Do not install near any heat sources such as radiators, heat registers, stoves, or other apparatus (including amplifiers) that produce heat.
- Do not defeat the safety purpose of the polarized or grounding - type plug. A polarized plug has two blades with one wider than the other. A grounding type plug has two blades and a third grounding prong. The wide blade or the third prong are provided for your safety. When the provided plug does not fit into your outlet, consult an electrician for replacement of the obsolete outlet.
- Protect the power cord from being walked on or pinched particularly at plugs, convenience receptacles, and the point where they exit from the apparatus.
- Only use attachments/accessories specified by the manufacturer.
- Unplug this apparatus during lightning storms or when unused for long periods of time.
- Refer all servicing to qualified service personnel. Servicing is required when the apparatus has been damaged in any way, such as power-supply cord or plug is damaged, liquid has been spilled or objects have fallen into the apparatus, the apparatus has been exposed to rain or moisture, does not operate normally, or has been dropped.

 **Please note:** The BE2030 Audio Mino Personal Amplifier is not a hearing instrument. Bellman & Symfon AB recommend that anyone who is experiencing hearing loss should consult a doctor.

 **Warning!** The BE2030 Audio Mino Personal Amplifier has a very powerful amplifier and the sound level can cause discomfort or, in serious cases, endanger hearing if the product is used carelessly. Always turn the volume down to a low level before putting on the headphones!

 **Warning!** The BE2030 Audio Mino Personal Amplifier is powered by rechargeable Lithium-Ion batteries. Do not expose the batteries to fire or to direct sunlight. The batteries must only be changed by Bellman & Symfon staff and must only be replaced by batteries of the same type. There is a risk of explosion if the batteries are not replaced correctly. The batteries must be charged fully before using the products for the first time. Batteries should be charged in temperatures of between +5°C and +40°C.

 **Warning!** The BE2030 Audio Mino Personal Amplifier must only be charged by charging accessories recommended by Bellman & Symfon.

 **Warning!** The AC/DC adapter must not be exposed to water drops or splashes and objects containing liquids, such as vases must not be placed on the unit. To disconnect the power fully, the AC/DC adapter plug must be disconnected from the mains socket. The AC/DC adapter plug must not be blocked and must be easy to access for the intended use. Rating information is shown on the rear of the AC/DC adapter.

 **Warning!** To reduce the risk of fire or electric shock, do not expose this appliance to rain or moisture.

 **Warning!** For the safety of your children - Please be aware that this product may include small parts. Ensure that the package and small parts are kept out of reach of children.



 This symbol indicates that integral electrical equipment must not be treated as household waste. It should be taken to the relevant collection depot for the recycling of electrical and electronic equipment. You can obtain more detailed information about recycling of the product from your local authorities, from the nearest recycling station or from the shop you purchased the product from.

Figure references

- | | |
|---|---|
| <p>1 Internal microphone</p> <p>2 Internal microphone setting LED
<i>Green: Omnidirectional microphone</i>
<i>Orange: Directional microphone</i></p> <p>3 Battery status LED
<i>Green: Switched on with well charged battery</i>
<i>Blinking Green: Switched on but the battery charge is low</i>
<i>Blinking Orange: Switched on with flat battery - will soon switch itself off</i>
<i>Orange: Charging</i></p> <p>4 External sound source input LED
<i>Green: T position</i>
<i>Orange: External mic</i>
<i>Orange and Green: Line in (stereo)</i></p> | <p>5 Button for selecting internal microphone</p> <p>6 On/off button</p> <p>7 Button for selecting T position</p> <p>8 Volume and Tone LED Indicator</p> <p>9 Button for increasing sound level</p> <p>10 Button for reducing sound level</p> <p>11 Button for reducing treble</p> <p>12 Button for increasing treble</p> <p>13 Headphone output 3.5 mm jack plug</p> <p>14 Charging socket</p> <p>15 Clip</p> <p>16 External sound source input 2.5 mm jack plug</p> |
|---|---|

Getting started

Testing

- 1 Connect the Headphones to the headphone output (**13**).
- 2 Give one short press on the On/Off button  (**6**) to start Mino.
- 3 Listen to the internal microphone and adjust the volume using the Volume Buttons (**+** **9** or **-** **10**).

Mino always starts with the internal microphone (**1**) selected as the sound source. In addition, the volume control is always set to low volume to avoid unpleasant sound levels.

The volume control adjusts the sound level by **+** (**9**) raising and **-** (**10**) lowering the volume while the Volume and Tone LED Indicator (**8**) shows the sound level. The more LEDs that are lit, the higher the volume. The LED indicator goes out 5 seconds after the sound volume has been set.

The tone control adjusts the sound quality by **>** (**12**) increasing and **<** (**11**) reducing the treble. The Volume and Tone LED Indicator (**8**) shows the tone setting. The LED indicator goes out 5 seconds after the sound quality has been set.

When you have finished, you can switch off Mino by pressing the On/Off button  (**6**) and holding it down until the Battery Status LED (**3**) goes out.

How to use the Bellman Audio Mino

The BE2030 Bellman Audio Mino Personal Amplifier is a digital communicator which has been specifically developed to provide an exceptional sound experience even in demanding situations. The Bellman Audio Mino works extremely well for speech and music. You can use the built-in microphones or use an external sound source. As an external sound source you can choose an inductive loop, an external microphone or you can connect the Stereo Cable Set to a stereo sound source.

Symbols and indicators

The following symbols are used in the user manual and can be explained as follows:



The warning triangle indicates information which must be followed in order to guarantee operation and also in some cases to ensure personal safety.



The light bulb (tip, note) indicates information which can be useful to help you get the most out of the product.

Charging

Mino is supplied with a built-in rechargeable battery. The battery must be charged before using the product for the first time. Mino contains a Lithium-Ion battery and a universal charger.

 **Warning:** *The product may only be charged with the charger supplied or using accessories from Bellman & Symfon.*

Connect the charger as illustrated in the fold-out section of the manual.

Fit the plug and check that it is locked properly before it is connected to the wall socket. When the charging connector is connected to the Charger and Mino, the Battery Status LED (3) changes from green to orange to indicate that charging is taking place. When charging is finished, after about 4 hours, the LED turns green again.

Function



Connect BE9122 Bellman Stereo Headphones, BE9159 Bellman Neck Loop, BE9125 Bellman Stetoclip, BE9124 Bellman In-ear Phones or another listening product recommended by Bellman & Symfon to the headphone output (13) on the right-hand side as illustrated in the fold-out section of the manual.

Switching on



Press the On/Off button  (6). The Battery Status LED (3) starts to shine with a green light to indicate that the unit is on.

Mino always starts with the internal microphone selected as the sound source. In addition, the volume control is always set to low volume to avoid unpleasant sound levels.

Selecting the sound volume

Use the volume control's  button (9) to increase and the  button (10) to reduce the sound level. The Volume and Tone LED Indicator (8) shows the sound level. The more LEDs that are lit, the higher the volume. The LED indicator goes out 5 seconds after the sound volume has been set.

Selecting the tone

Use the tone control's  button (11) to reduce and the  button (12) to increase the treble in the tone. The Volume and Tone LED Indicator (8) shows the selected setting. The LED indicator goes out 5 seconds after the sound quality has been set.

Switching off

When you have finished, you can switch off Mino by pressing the On/Off buttons  (6) and holding it down until the Battery Status LED (3) goes out.

Choice of microphones

Mino contains two microphone options: one omnidirectional and one directional microphone.

You can switch between omnidirectional and directional microphone reception by pressing the **MIC** button (5). The omnidirectional microphone is indicated by the Microphone LED (2) lighting up green and the directional microphone by it lighting up orange.



With the directional microphone you can "point" towards the sounds source that you are interested in listening to while reducing sound from other directions. This is particularly useful in difficult listening situations, e.g. in crowds or in very noisy environments.

Telecoil/T position

The built-in telecoil is angled at 45 degrees in order to catch inductive signals from an inductive loop both when Mino is in the horizontal position (in the hand or on a table) and in the vertical position (on a clip or neck strap).



The T position can be used in premises where an inductive loop (or hearing loop) has been fitted. Look for the inductive loop symbol or ask staff whether there is an inductive loop if you are unsure. The T position is indicated by the indicator for the external sound source lighting up green.

Selecting the signal source

It is easy to select the sound source.

The user can manually choose between the internal microphone (MIC position) or built-in telecoil (T position) by pressing the buttons **MIC**(5) and **T** (7) on the front. When switching between signal sources, the volume control will be set automatically to a low level to avoid unpleasant sound levels.

Mino automatically selects the input for the external sound source (16) when something is connected. When you remove the connector, Mino will automatically return to the internal microphone (MIC position).

External sound source

If the audio cable (which has a small 2.5 mm jack plug on one end) is connected to the external sound source input (16), the internal microphone will be disconnected and the external sound source will be automatically selected. The External Sound LED (4) will light up green and orange at the same time to indicate that the sound is coming from an external sound source.

If the audio cable is disconnected, the sound will be reconnected to the internal microphone again.

With the audio cable connected to a TV, hi-fi equipment, MP3 player or similar sound source, you can listen to absolutely first class stereo sound.

The input sensitivity is automatically adjusted to suit different sound sources.

External microphone

You can connect an external microphone to the external sound source input (16). The External Sound LED (4) will light up orange at the same time to indicate that the sound is coming from an external microphone.

The input sensitivity is automatically adjusted to a suitable amplification when an external microphone is connected.

Combined signal sources

When you are listening via an External Sound Source/telecoil, this sound can be combined with the sound that the internal microphone is receiving.

Choose to listen to the External Sound Source by pressing the **T** button (7). Hold down the **MIC** button (5) until both the MIC LED (2) and T LED (4) light up.

The sound from the external sound source/telecoil is now mixed with the sound from the internal microphone. You can adjust the balance between the external sound/sound from the telecoil and the internal microphone by holding down the **MIC** button (5) at the same time as setting the balance using the **<** (11) or **>** (12) button.

If you want to go back to listening to external sound, press the **T** button (7) and if you want to switch over to listening on the internal microphone, press the **MIC** button (5) instead.

Battery indicator

The Battery Status LED (3) normally lights up green. This indicates that the unit is switched on and the battery level is satisfactory.

When the battery is low, the Battery Status LED (3) blinks green until the battery is almost completely flat when it blinks orange instead. As soon as it blinks green, it is time to charge the unit again. If the unit is not charged, it is switched off automatically.

Charging starts automatically when you connect a charger to the Charging Socket (14). Charging in progress is indicated on the unit by an orange light. Once the battery is fully charged, the indicator changes to green and the battery is continuously trickle charged until the charger is disconnected.

Troubleshooting in brief

Problem	Solution
Nothing happens when you try to start the unit.	<ul style="list-style-type: none">Connect the charger and check that charging starts within 10 seconds. <p> <i>Please note! If charging does not start within 10 seconds, disconnect the charger immediately and contact your nearest dealer!</i></p>
No sound can be heard in the headphones when the unit is switched on.	<ul style="list-style-type: none">Turn up the volume using the volume control + (9).Check that the internal microphone has been selected as the signal source and that it works by gently scraping on the microphones (1).Check that the headphone plug is securely inserted in the headphone output.Connect the headphones to another sound source (with a 3.5 mm headphone output) to test whether the headphones are working.
No sound can be heard in the headphones when the unit is switched on and External Sound is selected.	<ul style="list-style-type: none">Check that the sound source is correctly connected to the unit if the stereo cable is connected to the External Sound Source Input (16).
A high-pitched noise is heard in the headphones.	<ul style="list-style-type: none">Turn down the volume or increase the distance between the microphone and headphones.Direct the microphone away from you.

For further information about the product in English, refer to the Appendix.

Bellman® Audio Mino

Comunicador profesional BE2030

Introducción

Gracias por elegir productos de Bellman & Symfon. Bellman Audio es un sistema de ayuda a la audición. El sistema consta de diversas unidades que le facilitan la audición en distintas circunstancias. Los productos Bellman Audio facilitan la vida cotidiana de muchas personas y les proporcionan la libertad de realizar libremente las actividades que deseen.

La flexibilidad de carga de la batería le permitirá usar estos productos de forma segura y sencilla en cualquier parte del mundo.

Lea todo el manual del usuario antes de comenzar a usar el producto. Consulte el diagrama donde aparecen los accesorios y las opciones de conexión.

Normas de seguridad

- Lea estas instrucciones.
- Conserve estas instrucciones.
- Tenga en cuenta todas las advertencias.
- Siga todas las instrucciones.
- No utilice este aparato cerca del agua.
- Límpielo únicamente con un paño seco.
- No bloquee ninguna de las ranuras de ventilación. Instale el equipo de acuerdo con las instrucciones del fabricante.
- No lo instale cerca de fuentes de calor tales como radiadores, rejillas de aire caliente, estufas u otros aparatos (inclusive amplificadores) que generen calor.
- No haga caso omiso de los propósitos de seguridad del enchufe polarizado o de puesta a tierra. Los enchufes polarizados tienen dos patas y una de ellas es más ancha que la otra. Un enchufe de puesta a tierra tiene dos patas y una tercera clavija de puesta a tierra. La pata más ancha o la tercera clavija se suministran para su seguridad. Si el enchufe proporcionado no encaja en su toma de corriente, póngase en contacto con un electricista para que sustituya la toma obsoleta.
- Proteja el cable eléctrico de pisadas o pinzamientos, en especial en los enchufes, tomas de corriente y el punto donde sale desde el aparato.
- Utilice únicamente piezas / accesorios especificados por el fabricante.
- Desenchufe el aparato durante tormentas eléctricas o cuando no vaya a utilizarlo durante largos periodos de tiempo.
- Deje cualquier reparación para el personal técnico cualificado. El equipo necesitará una reparación cuando se haya dañado de alguna forma, por ejemplo cuando el cable de suministro eléctrico o el enchufe estén dañados, cuando se haya derramado líquido o se hayan caído objetos contundentes encima del aparato, cuando haya estado expuesto a la lluvia o la humedad, cuando no funcione correctamente o cuando se haya caído accidentalmente.



Nota: los sistemas auditivos personales BE2030 Bellman Audio Mino Comunicador profesional no son instrumentos de audición. Bellman & Symfon AB le recomienda a cualquier persona que experimente una pérdida de la capacidad auditiva que se lo consulte a un médico.



Advertencia: los sistemas auditivos personales BE2030 Bellman Audio Mino Comunicador profesional cuentan con un amplificador muy potente, por lo que el nivel acústico puede causar molestias o, en algunos casos, dañar la capacidad auditiva si no se utiliza este producto con el debido cuidado. Ajuste siempre el volumen a un nivel bajo antes de ponerse los auriculares.



Advertencia: el sistema auditivo personal. Bellman Audio Mino se alimenta con baterías recargables de iones de litio. No tire las baterías al fuego ni las exponga a la luz directa del sol. Las baterías solamente deben cambiarse técnicas de Bellman & Symfon y solamente podrán sustituirse por baterías del mismo tipo. Existe el riesgo de explosión si las baterías no se sustituyen correctamente. Las baterías deberán estar completamente cargadas antes de utilizar los productos por primera vez. La carga de las baterías deberá realizarse a una temperatura entre +5 °C y +40 °C.



Advertencia: el sistema auditivo personal Bellman Audio Mino solamente debe cargarse con los accesorios de carga recomendados por Bellman & Symfon.



Advertencia: el adaptador de CA / CC no debe estar expuesto a gotas de agua o salpicaduras ni situarse cerca de objetos que contengan agua, como jarrones. Para desconectar la alimentación por completo, desenchufe el adaptador de CA / CC de la toma de pared. El enchufe del adaptador de CA / CC no debe estar bloqueado y debe ser fácilmente accesible para el uso previsto. La información relativa a la potencia se muestra en la parte posterior del adaptador de CA / CC.



Advertencia: para la seguridad de sus hijos, tenga en cuenta que este producto puede incluir piezas pequeñas. Asegúrese de mantener el paquete y las piezas pequeñas fuera del alcance de los niños.



Advertencia: no exponga este dispositivo a la lluvia o la humedad para reducir el riesgo de incendio o descarga eléctrica.



Este símbolo indica que este equipo eléctrico no debe desecharse junto con los residuos domésticos, sino que deberá llevarse a un punto de recogida específico para el reciclado de aparatos eléctricos y electrónicos. Puede obtener información más detallada sobre el reciclaje del producto consultando a las autoridades locales, en el punto de reciclaje más cercano o en el establecimiento donde haya adquirido el producto.

Referencias de las figuras

- | | | | |
|---|---|----|---|
| 1 | Micrófono interno | 5 | Botón para seleccionar el micrófono interno |
| 2 | LED de ajuste del micrófono interno
<i>Verde: micrófono omnidireccional</i>
<i>Naranja: micrófono direccional</i> | 6 | Botón de encendido / apagado |
| 3 | LED de estado de la batería
<i>Verde: encendido cuando la batería está debidamente cargada</i>
<i>Verde parpadeante: encendido cuando la carga de la batería es baja</i>
<i>Naranja parpadeante: encendido cuando la batería está agotada y el equipo va a apagarse próximamente</i>
<i>Naranja: carga en curso</i> | 7 | Botón para seleccionar la posición T |
| 4 | LED de entrada de fuente de sonido externa
<i>Verde: posición T</i>
<i>Naranja: micrófono externo</i>
<i>Naranja y verde: entrada de línea (estéreo)</i> | 8 | LED de volumen y tono |
| | | 9 | Botón para aumentar el nivel acústico |
| | | 10 | Botón para reducir el nivel acústico |
| | | 11 | Botón para reducir los agudos |
| | | 12 | Botón para aumentar los agudos |
| | | 13 | Salida de auriculares, enchufe de clavija de 3,5 mm |
| | | 14 | Toma de carga |
| | | 15 | Pinza |
| | | 16 | Enchufe de clavija de 2,5 mm para entrada de fuente de sonido externa |

Cómo activarlo

Comprobación

- 1 Conecte los auriculares a la salida de auriculares (13).
- 2 Pulse una vez el botón de encendido / apagado  (6) para activar el Mino.
- 3 Escuche por el micrófono interno y ajuste el volumen con los botones de volumen (+ 9 y - 10).

Siempre que se pone en marcha el Mino, se selecciona como fuente de sonido pre-determinada el micrófono interno (1). Además, el control de volumen se ajustará siempre a un nivel bajo para evitar niveles acústicos desagradables.

El control de volumen ajusta el nivel acústico + (9) aumentando y - (10) disminuyendo el volumen, mientras que el LED de volumen y tono (8) muestra el nivel acústico. Cuantos más LED estén encendidos, más alto estará el volumen. El LED se apaga 5 segundos después de haber ajustado el volumen del sonido.

El control del tono ajusta la calidad del sonido > (12) aumentando y < (11) disminuyendo los agudos. El LED de volumen y tono (8) muestra el ajuste del tono. El LED se apaga 5 segundos después de que se haya definido la calidad del sonido.

Cuando haya terminado, podrá apagar el Mino manteniendo pulsado el botón de encendido / apagado  (6) hasta que se apague el LED de estado de la batería (3).

Cómo usar el Bellman Audio Mino El comunicador profesional

BE2030 Bellman Audio Mino es un comunicador digital que ha sido especialmente desarrollado para proporcionar una calidad de sonido excepcional, incluso en las situaciones más adversas. El Bellman Audio Mino es ideal tanto para habla como para música. Puede utilizar los micrófonos integrados o usar una fuente de sonido externa. Para la fuente de sonido externa, puede elegir entre un bucle inductivo, un micrófono externo, o bien conectar el cable estéreo a una fuente de sonido estéreo.

Símbolos e indicadores

A continuación, se explican los símbolos que se utilizan en el manual del usuario:

 **El triángulo de advertencia** indica información que debe seguirse para garantizar el buen funcionamiento y, en algunos casos, la seguridad personal.

 **La bombilla** (consejo, nota) indica información que puede resultarle útil para sacarle el máximo partido al producto.

Carga

Mino se suministra con una batería recargable integrada, que deberá cargarse antes de usar el producto por primera vez. Mino incluye una batería de iones de litio y un cargador universal.

 **Advertencia:** el producto solamente puede cargarse con el cargador suministrado o los accesorios de Bellman & Symfon.

Conecte el cargador como se indica en el apartado desplegable del manual.

Acople el enchufe y compruebe que esté correctamente colocado antes de conectarlo a una toma de pared. Cuando se acopla el enchufe de carga al cargador y el Mino, el LED de estado de la batería (3) pasa de verde a naranja, lo que indica que se está efectuando la carga. Cuando finaliza la carga, al cabo de unas 4 horas, el LED vuelve a mostrarse de color verde.

Función



Conecte los auriculares estéreo Bellman BE9122, el collar Bellman BE9159, el auricular Stetoclip Bellman BE9125, los auriculares intraurales Bellman BE9124 o cualquier otro producto de escucha recomendado por Bellman & Symfon a la salida de auriculares (13) de la parte derecha, como se indica en el apartado desplegable del manual.

Encendido



Pulse el botón de encendido / apagado  (6). El LED de estado de la batería (3) se encenderá en color verde para indicar que la unidad está encendida.

Siempre que se pone en marcha el Mino, se selecciona como fuente de sonido predeterminada el micrófono interno. Además, el control de volumen se ajustará siempre a un nivel bajo para evitar niveles acústicos desagradables.

Selección del volumen del sonido

Utilice el botón de control de volumen  (9) para aumentar el nivel acústico y el botón  (10) para disminuirlo. El LED de volumen y tono (8) muestra el nivel acústico. Cuantos más LED estén encendidos, más alto estará el volumen. El LED se apaga 5 segundos después de haber ajustado el volumen del sonido.

Selección del tono

Utilice el botón de control del tono  (11) para reducir los agudos en el tono y el botón  (12) para aumentarlos. El LED de volumen y tono (8) muestra el ajuste seleccionado. El LED se apaga 5 segundos después de que se haya definido la calidad del sonido.

Apagado

Cuando haya terminado, podrá apagar el Mino manteniendo pulsado el botón de encendido / apagado  (6) hasta que se apague el LED de estado de la batería (3).

Selección de micrófonos

Mino cuenta con dos opciones de micrófono: uno omnidireccional y uno direccional.

Puede cambiar entre la recepción con el micrófono omnidireccional y el micrófono direccional pulsando el botón **MIC** (5). El funcionamiento del micrófono omni-

reccional se indica cuando el LED del micrófono (2) está encendido en color verde, mientras que, en el caso del micrófono direccional, aparecerá de color naranja.



El micrófono direccional está diseñado para orientarlo hacia la fuente de sonido que desee escuchar a la vez que se reduce el sonido procedente de otras direcciones. Esto resulta especialmente útil en situaciones con mucho ruido, como en multitudes o en entornos muy ruidosos.

Bobina telefónica (posición T)

La bobina telefónica integrada presenta un ángulo de 45 grados para captar las señales inductivas procedentes de un bucle inductivo tanto cuando el Mino se halla en posición horizontal (sujeto en la mano o depositado en una mesa) como cuando se encuentra en posición vertical (con una pinza o un collar).



La posición T puede utilizarse en lugares en los que se haya instalado un bucle inductivo (o bucle amplificador). Busque el símbolo de bucle inductivo o pregúntele al personal dónde está el bucle inductivo, si no lo encuentra. La posición T se señala cuando el indicador de la fuente de sonido externa se ilumina en verde.

Selección de la fuente de la señal

Resulta sencillo seleccionar la fuente del sonido. El usuario puede seleccionar manualmente entre el micrófono interno (posición MIC) o la bobina telefónica integrada (posición T) pulsando los botones **MIC** (5) y **T** (7) de la parte frontal. Cuando se cambia de fuente de señal, el control de volumen se sitúa automáticamente en un nivel bajo para evitar niveles acústicos desagradables.

Mino selecciona automáticamente la entrada de la fuente de sonido externa (16) cuando se conecta algo. Cuando se desconecta, Mino vuelve automáticamente al micrófono interno (posición **MIC**).

Fuente de sonido externa

Si se conecta el cable de audio suministrado (que tiene un enchufe de clavija pequeño de 2,5 mm en un extremo) a la entrada de la fuente de sonido externa (16), el micrófono interno se desconectará y se seleccionará automáticamente la fuente de sonido externa. El LED de sonido externo (4) se encenderá en color verde y naranja a la vez para indicar que el sonido procede de una fuente de sonido externa.

Si se desconecta el cable de audio, se volverá a conectar el sonido al micrófono interno.

Con el cable de audio conectado a un televisor, un equipo de alta fidelidad, un reproductor MP3 o cualquier otra fuente de sonido similar, podrá disfrutar de un sonido estéreo absolutamente excepcional.

La sensibilidad de entrada se ajustará automáticamente para adaptarla a distintas fuentes de sonido.

Micrófono externo

Puede conectar un micrófono externo a la entrada de la fuente de sonido externa (16). El LED de sonido externo (4) se encenderá en color naranja al mismo tiempo

para indicar que el sonido procede de un micrófono externo.

La sensibilidad de entrada se ajusta automáticamente a una amplificación adecuada cuando se conecta un micrófono externo.

Fuentes de señal combinadas

Cuando esté escuchando a través de una fuente de sonido externa, este sonido podrá combinarse con el sonido que esté recibiendo el micrófono interno.

Seleccione la escucha a través de la fuente de sonido externa pulsando el botón **T (7)**. Mantenga pulsado el botón **MIC (5)** hasta que se enciendan los LED de **MIC (2)** y **T (4)**.

El sonido de la fuente de sonido externa se mezcla con el sonido del micrófono interno. Puede ajustar el balance entre el sonido externo y el micrófono interno manteniendo pulsado el botón **MIC (5)** a la vez que ajusta el balance con los botones **< (11)** y **> (12)**.

Si desea volver a escuchar el sonido externo, pulse el botón **T (7)**; por el contrario, si desea pasar a escuchar desde el micrófono interno, pulse el botón **MIC (5)**.

Indicador de la batería

El LED de estado de la batería **(3)** se enciende, por lo general, de color verde. Esto indica que la unidad está encendida y que el nivel de carga es satisfactorio.

Cuando el nivel de carga sea bajo, el LED de estado de la batería **(3)** parpadeará en color verde hasta que la batería esté prácticamente descargada del todo, momento en el que parpadeará en color naranja. En cuanto se ponga a parpadear en verde, se recomienda recargar la unidad. Si no se recarga, se apagará automáticamente.

La carga se inicia automáticamente al conectar un cargador a la toma de carga **(14)**. El proceso de carga se indica en la unidad mediante una luz naranja. Una vez que la batería esté completa, el indicador pasará a mostrarse en color verde y la batería seguirá cargándose hasta que se desconecte el cargador.

Solución de problemas

Problema	Solución
No sucede nada al intentar poner en marcha la unidad.	<ul style="list-style-type: none">• Conecte el cargador y compruebe si comienza la carga en un plazo de 10 segundos.  ¡Atención! En caso de que no se haya iniciado la carga al cabo de 10 segundos, desconecte inmediatamente el cargador y póngase en contacto con su distribuidor.
No se oye ningún sonido por los auriculares cuando se enciende la unidad.	<ul style="list-style-type: none">• Suba el volumen con el control de volumen + (9).• Compruebe que esté seleccionado el micrófono interno como la fuente de señal, así como su funcionamiento golpeando suavemente los micrófonos (1).• Compruebe que el enchufe para auriculares se haya insertado correctamente en la salida de auriculares.• Conecte los auriculares a otra fuente de sonido (con una salida de auriculares de 3,5 mm) para comprobar si funcionan correctamente.
No se oye ningún sonido por los auriculares cuando se enciende la unidad y se selecciona el sonido externo.	<ul style="list-style-type: none">• Compruebe que la fuente de sonido esté conectada correctamente a la unidad si el cable estéreo está conectado a la entrada de la fuente de sonido externa (16).
Se oye un sonido agudo por los auriculares.	<ul style="list-style-type: none">• Baje el volumen o aumente la distancia entre el micrófono y los auriculares.• Oriente el micrófono hacia fuera.

Si desea más información sobre el producto en inglés, consulte el Apéndice

Bellman® Audio Mino

Ammattilaistason kommunikaattori, BE2030

Johdanto

Kiitos, että valitsit Bellman & Symfonin tuotteita. Bellman Audio on avustava kuuntelujärjestelmä. Järjestelmään kuuluu monia laitteita, jotka auttavat kuulemista hankalissa olosuhteissa. Bellman Audio-tuotteet tekevät päivittäisestä elämästä helpompaa monille ihmisille, ja ne antavat heille mahdollisuuden harrastuksiin.

Akun latauksen joustavuuden ansiosta tuotteita voidaan käyttää turvallisesti ja helposti kaikkialla maailmassa.

Lue koko käyttöohje ennen kuin alat käyttämään tuotetta. Katso lisätietoja lisälaitteita ja kytkentätapoja kuvaavista kaavioista.

Turvallisuusmääräykset

- Lue nämä ohjeet.
- Säilytä ohjeet.
- Ota varoitukset huomioon.
- Noudata kaikkia ohjeita.
- Älä käytä laitetta veden lähettyvillä.
- Puhdista ainoastaan kuivalla liinalla.
- Älä tuki tuuletusaukkoja Tee asennus valmistajan ohjeiden mukaan.
- Älä tee asennusta lämmönlähteiden, kuten lämpöpatterin, lämmönlämpöpumpun, liedan tai muiden lämpöä tuottavien laitteiden (esim. vahvistimen) lähellä.
- Suuntais- tai maadoitustyyppisen pistokkeen turvaominaisuuksia ei saa mitätöidä. Suuntaispistokkeessa on kaksi kosketinta, joista toinen on leveämpi. Maadoitetussa pistokkeessa on kaksi kosketinta ja kolmas johdin maadoitusta varten. Leveä kosketin ja maadoitusjohdin parantavat käyttöturvallisuutta. Jos laitteen mukana tuleva pistoke ei sovi pistorasiaan, sopiva pistoke on vaihdettava sähköasentajalla.
- Suojaa verkkojohtoa tallautumiselta ja litistymiseltä erityisesti pistokkeiden, liitinten ja laitteesta ulostulon kohdalla.
- Käytä ainoastaan valmistajan määrittämiä lisälaitteita.
- Ota laitteen pistoke seinästä ukkosella ja mikäli laitetta ei käytetä pitkään aikaan.
- Huoltotyöt saa suorittaa vain pätevä huoltohenkilö. Huolto on tarpeen, mikäli laite on vaurioitunut eli esimerkiksi verkkojohto tai pistoke on vahingoittunut, laitteen päälle on kaatunut nestettä tai pudonnut esineitä, laite on altistunut sateelle tai kosteudelle, laite ei toimi normaalisti tai se on pudonnut.

 **Huomaa:** BE2030 Bellman Audio Mino henkilökohtaiset kuulemisjärjestelmät eivät ole kuulokojeita. Mikäli teillä on kuulemisvaikeuksia, Bellman & Symfon AB suosittelee ottamaan yhteyttä lääkäriin.

 **Varoitus!** BE2030 Bellman Audio Mino henkilökohtaisissa kuulemisjärjestelmissä on erittäin voimakas vahvistin, ja äänentaso saattaa aiheuttaa kipua ja vakavissa tapauksissa jopa vaarantaa kuulon, jos tuotetta käytetään varomattomasti. Aseta äänenvoimakkuus pieneksi aina, ennen kuin laitat kuulokkeen päähäsi!

 **Varoitus!** Bellman Audio Mino -kuulemisjärjestelmä saa virtansa litiumioni-akuista. Älä altista akkuja tulella tai suoralle auringonpaisteelle. Akkujen vaihdon saa suorittaa ainoastaan Bellman & Symfonin henkilökunta ja akkujen tyyppiä ei saa muuttaa. On olemassa räjähdysvaara, jos akkuja ei vaihdeta asianmukaisesti. Akun on ladattava täyteen, ennen kuin tuotteita käytetään ensimmäistä kertaa. Akkujen latauslämpötila on oltava +5°C - +40°C.

 **Varoitus!** Bellman Audio Mino henkilökohtaisen kuulemisjärjestelmän saa ladata vain Bellman & Symfonin suosittelemilla lisälaitteilla.

 **Varoitus!** AC/DC-sovitinta ei saa altistaa vesipisaroille eikä roiskeille ja nestettä sisältäviä esineitä kuten maljakoita ei saa asettaa laitteen päälle. Jotta virta katkeaisi täysin, AC/DC-sovitimen pistoke tulee irrottaa verkkovirtarasiasta. AC/DC-sovitimen pistoketta ei saa eristää ja sen käytön tarkoitettua käyttötarkoitusta varten tulee olla helppoa. Luokitustiedot löytyvät AC/DC-sovitimen takaosasta.

 **Varoitus!** Ota lastesi turvallisuuden vuoksi huomioon, että tuotteessa on pieniä osia. Varmista, että pakkaus ja pienet osat ovat lasten ulottumattomissa.

 **Varoitus!** Älä altista laitetta sateelle tai kosteudelle palo- ja sähköiskuvaaran takia.



 Tämä symboli ilmaisee, ettei sähkölaitetta saa hävittää kotitalousjätteen mukana. Se on toimitettava asianmukaiseen sähkö- ja elektroniikkaromun kierrätyspisteeseen. Lisätietoja tuotteen kierrättämisestä saat paikallisviranomaisilta, lähimmästä kierrätyspisteestä tai liikkeestä, josta ostit tuotteen.

Kuvaviitteet



- 1 Sisäinen mikrofoni
- 2 Sisäisen mikrofonin asetusmerkkivalo
Vihreä: Suuntaukseton mikrofoni
Oranssi: Suuntamikrofoni
- 3 Akun tilan merkkivalo
Vihreä: Laite päällä, akussa reilusti varausta
Vilkkuva vihreä: Laite päällä, mutta akun varaus vähäinen
Vilkkuva oranssi: Laite päällä, akku tyhjä. Laite sammuu pian
Oranssi: Lataus
- 4 Ulkoisen äänilähteen tulo merkkivalo
Vihreä: T-asento
Oranssi: Ulkoinen mikrofoni
Oranssi ja vihreä: Linjasäätulo (stereo)
- 5 Sisäisen mikrofonin valintapainike
- 6 Virtapainike
- 7 T-asennon valintapainike
- 8 Äänenvoimakkuuden ja -sävyn merkkivalo
- 9 Äänenvoimakkuuden lisäämispainike
- 10 Äänenvoimakkuuden vähentämispainike
- 11 Diskanttien vähentämispainike
- 12 Diskanttien lisäämispainike
- 13 3,5 mm -kuulokeliitäntä
- 14 Latausliitäntä
- 15 Nipistin
- 16 Ulkoisen äänilähteen tulo, 2,5 mm:n liitäntä



Käytön aloittaminen

Testaus

- 1 Kytke kuulokkeet kuulokeliitäntään (13).
- 2 Paina virtapainiketta kerran lyhyesti  (6), niin Mino käynnistyy.
- 3 Kuuntele sisäistä mikrofonia ja säädä äänenvoimakkuutta säätimistä  9 tai  10.

Mino käynnistyy aina siten, että sisäinen mikrofoni (1) on valittuna äänilähteeksi. Lisäksi äänenvoimakkuussäätö on asetettu matalalle tasolle epämiellyttävien äänentasojen välttämiseksi.

Äänenvoimakkuussäätö  (9) nostaa ja  (10) laskee äänenvoimakkuutta ja äänenvoimakkuuden ja -sävyn merkkivalo (8) näyttää äänen tason. Mitä useampia valoja palaa, sitä korkeampi äänenvoimakkuus on. Merkkivalo sammuu viiden sekunnin kuluttua äänenvoimakkuuden asettamisesta.

Äänensävysäätö  (12) lisää ja  (11) vähentää diskanttia. Äänenvoimakkuuden ja -sävyn merkkivalo (8) näyttää sävyasetuksen. Merkkivalo sammuu viiden sekunnin kuluttua äänenlaadun asettamisesta.

Kun olet valmis, voit sammuttaa Minon painamalla virtapainiketta  (6), kunnes akun tilan merkkivalo (3) sammuu.

Bellman Audio Mino -laitteen käyttäminen

BE2030 Bellman Audio Mino on ammattilaistason digitaalinen kommunikaattori, joka on erityisesti suunniteltu tuottamaan hyvää ääntä myös vaativissa olosuhteissa. Bellman Audio Mino sopii erittäin hyvin puheen ja musiikin kuuntelemiseen. Voit käyttää sisäisiä mikrofoneja tai ulkoista äänilähdettä. Voit valita ulkoiseksi äänilähteeksi induktiosilmukan tai ulkoisen mikrofonin tai kytkeä stereojohtosarjan stereoäänilähteeseen.

Symbolit ja ilmaisimet

Käyttöohjeessa käytetään seuraavia symboleja:



Varoituskolmio ilmaisee tietoa, jota on noudatettava, jotta laitteen toimiminen sekä joissakin tapauksissa henkilökohtainen turvallisuus voidaan taata.



Hehkulamppu (vihje, huomio) ilmaisee tietoa, joka voi auttaa tuotteen käyttämisessä.

Lataaminen

Mino -laitteessa on mukana kiinteä uudelleenladattava akku. Akku on ladattava, ennen kuin tuotetta käytetään ensimmäistä kertaa. Mino -laitteessa on litiumioni-akku ja yleislaturi.

! **Varoitus:** Tuotetta voidaan ladata vain mukana toimitetulla laturilla tai Bellman & Symfonin lisälaitteilla.

Kytke laturi ohjeen taitettavassa osassa olevan kuvan osoittamalla tavalla.

Kiinnitä pistoke ja tarkista sen kiinnitys, ennen kuin kytket johdon pistorasiaan. Kun latausliitin on kytketty laturiin ja Minoon, akun tilan merkkivalo (3) vaihtuu vihreästä oranssiksi, mikä ilmaisee latauksen olevan käynnissä. Kun lataus on noin 4 tunnin kuluttua valmis, merkkivalo muuttuu jälleen vihreäksi.

Toiminto



Kytke BE9122 Bellman Stereokuulokkeet, BE9159 Bellman kaulalenkki, BE9125 Bellman kuulokkeet, BE9124 Bellman korvanapit tai muu Bellman & Symfonin suosittelema kuuntelutuote laitteen oikealla puolella olevaan kuulokeliitäntään (13) ohjeen taitettavassa osassa olevan kuvan osoittamalla tavalla.

Päälle kytkeminen



Paina virtapainiketta  (6). Akun tilan merkkivalo (3) syttyy ja palaa vihreänä ilmaisten laitteen olevan päällä.

Mino käynnistyy aina siten, että sisäinen mikrofoni on valittuna äänilähteeksi. Lisäksi äänenvoimakkuussäätö on asetettu matalalle tasolle epämiellyttävien äänentasojen välttämiseksi.

Äänenvoimakkuuden valitseminen

Äänenvoimakkuussäädön  -painikkeella (9) voit lisätä äänenvoimakkuutta ja  -painikkeella (10) vähentää sitä. Äänenvoimakkuuden ja -sävyn merkkivalo (8) näyttää äänentason. Mitä useampia valoja palaa, sitä suurempi äänenvoimakkuus on. Merkkivalo sammuu viiden sekunnin kuluttua äänenvoimakkuuden asettamisesta.

Äänensävyn valitseminen

Äänensävyssäädön  -painikkeella (11) voit vähentää äänen diskanttia ja  -painikkeella (12) lisätä sitä. Äänenvoimakkuuden ja -sävyn merkkivalo (8) näyttää valitun asetuksen. Merkkivalo sammuu viiden sekunnin kuluttua äänenlaadun asettamisesta.

Sammuttaminen

Kun olet valmis, voit sammuttaa Minon painamalla virtapainiketta  (6), kunnes akun tilan merkkivalo (3) sammuu.

Mikrofonien valinta

Mino -laitteessa on kaksi mikrofoniavainta: suuntaukseton mikrofoni ja suuntamikrofoni.

Voit vaihtaa suuntauksettoman mikrofonin ja suuntamikrofonin välillä painamalla **MIC**-painiketta (5). Suuntauksettoman mikrofonin merkkivalo (2) on vihreä, ja

suuntamikrofonin merkkivalo on oranssi.



Suuntamikrofonilla voi "osoittaa" kohti kiinnostavaa äänilähdettä ja vähentää muista suunnista tulevia ääniä. Tämä on erityisen kätevää hankalissa kuuntelutilanteissa, kuten väkijoukoissa tai erityisen meluisissa ympäristöissä.

Induktiokela / T-asento

Laitteen sisäinen induktiokela on 45 asteen kulmassa, joten se pystyy vastaanottamaan induktiosilmukan signaaleja sekä vaaka-asennossa (kädessä tai pöydällä) että pystyasennossa (nipistimessä tai kaulahihnassa).



T-asentoa voidaan käyttää ainoastaan tiloissa, joissa on induktiosilmukka (kuulosilmukka). Katso, onko tilassa induktiosilmukasta kertovaa opastaulua tai kysy henkilökunnalta, jos olet epävarma. T-asennon merkiksi ulkoisen äänilähteen merkkivalo palaa vihreänä.

Signaalilähteen valitseminen

Äänilähteen valitseminen on helppoa.

Voit valita käsin joko sisäisen mikrofonin (MIC-asento) tai sisäisen induktiokelan (T-asento) painamalla etupaneelin näppäimiä **MIC(5)** ja **T (7)**. Kun vaihdat signaalilähdettä, äänenvoimakkuus asetuu automaattisesti hiljaiseksi epämiellyttävien äänenvoimakkuuksien välttämiseksi.

Mino valitsee automaattisesti ulkoisen äänilähteen tulon (16), kun laitteeseen kytketään jotakin. Kun irrotat liittimen, Mino palauttaa automaattisesti asetukseksi sisäisen mikrofonin (MIC-asento).

Ulkoisen äänilähde

Jos mukana toimitettu äänikaapeli (jossa on pieni 2,5 mm liitäntä toisessa päässä) on kytketty ulkoisen äänilähteen tuloon (16), sisäinen mikrofoni kytketään pois päältä ja ulkoinen äänilähde valitaan automaattisesti. Ulkoisen äänilähteen merkkivalo (4) syttyy vihreänä ja oranssina samanaikaisesti ilmaisten, että ääni tulee ulkoisesta äänilähteestä.

Jos äänikaapeli irrotetaan, ääni yhdistetään takaisin sisäiseen mikrofoniin.

Kun yhdistät äänikaapelin TV:hen, stereoihin, MP3-soittimeen tai vastaavaan äänilähteeseen, voit nauttia ensiluokkaisesta stereoäänestä.

Tuloherkkyys säättyä automaattisesti eri äänilähteille.

Ulkoisen mikrofonin

Voit kytkeä ulkoisen mikrofonin ulkoisen äänilähteen tuloon (16). Ulkoisen äänilähteen merkkivalo (4) syttyy vihreänä ja oranssina samanaikaisesti ilmaisten, että ääni tulee ulkoisesta mikrofonista.

Tuloherkkyys säättyä automaattisesti sopivalle vahvistukselle, kun ulkoinen mikrofoni kytketään.

Yhdistetyt signaalilähteet

Kun kuuntelet ulkoista äänilähdettä, ääni voidaan yhdistää vastaanottimen sisäisen mikrofonin vastaanottamaan ääneen.

Voit valita ulkoisen äänilähteen kuunneltavaksi painamalla **T**-painiketta (7). Pidä **MIC**-painiketta (5) painettuna, kunnes sekä MIC- (2) ja T-merkkivalot (4) syttyvät.

Ulkoisen äänilähteen ääni miksataan sisäisen mikrofonin ääneen. Voit säätää ulkoisen äänilähteen ja sisäisen mikrofonin välistä tasapainoa pitämällä **MIC**-painiketta (5) painettuna samalla kun säädät tasapainoa < (11) tai > (12)-painikkeilla.

Jos haluat palata ulkoisen äänilähteen kuuntelemiseen, paina **T**-painiketta (7) ja jos haluat vaihtaa sisäisen mikrofonin kuuntelemiseen, paina **MIC**-painiketta (5).

Varauksen merkkivalo

Akun tilan merkkivalo (3) palaa tavallisesti vihreänä. Se ilmaisee, että laite on päällä ja että akun varaus on hyvä.

Jos akun varaus on vähäinen, akun tilan merkkivalo (3) vilkkuu vihreänä, kunnes akku on lähes kokonaan tyhjä, jolloin merkkivalo vilkkuu oranssina. Lataa laite, kun merkkivalo alkaa vilkkua vihreänä. Jos laitetta ei ladata, se sammuu automaattisesti.

Lataus alkaa automaattisesti, kun kytket laturin latausliitäntään (14). Lataaminen ilmaistaan laitteessa oranssilla merkkivalolla. Kun akku on ladattu kokonaan, merkkivalo vaihtuu vihreäksi ja akkua ylläpitovarataan, kunnes laturi irrotetaan.

Vianmääritys lyhyesti

Ongelma	Ratkaisu
Mitään ei tapahdu, kun laitetta yritetään kytkeä päälle.	<ul style="list-style-type: none">Kytke laturi ja tarkista, että lataus alkaa 10 sekunnin kuluessa. <p> <i>Huomaa! Jos lataus ei ala 10 sekunnin kuluessa, irrota laturi välittömästi ja ota yhteyttä lähimpään jälleenmyyjään!</i></p>
Kuulokkeista ei kuulu ääntä, kun laite on päällä.	<ul style="list-style-type: none">Lisää äänenvoimakkuutta äänenvoimakkuussäädöllä + (9).Tarkista, että sisäinen mikrofoni on valittu signaalilähteeksi ja varmista toiminta rapsuttamalla mikrofoneja varovaisesti (1).Tarkista, että kuulokkeiden liitin on kytketty kunnolla kuulokeliitäntään.Kytke kuulokkeet toiseen äänilähteeseen (jossa on 3,5 mm -kuulokeliitäntä) ja testaa kuulokkeiden toiminta.
Kuulokkeista ei kuulu ääntä, kun laite on päällä ja ulkoinen ääni on valittu.	<ul style="list-style-type: none">Tarkista, että äänilähde on kytketty asianmukaisesti laitteeseen, jos stereojohto on kytketty ulkoisen äänilähteen tuloon (16).
Kuulokkeista kuuluu korkeaa vinkunaa	<ul style="list-style-type: none">Vähennä äänenvoimakkuutta tai vie mikrofoni kauemmas kuulokkeista.Suuntaa mikrofoni pois päin itsestäsi.

Katso lisätietoja tuotteesta englanniksi liitteestä.

Bellman® Audio Mino

Amplificateur sonore professionnel, BE2030

Introduction

Nous vous remercions d'avoir choisi les produits Bellman & Symfon.

Bellman Audio est un système d'aide à l'écoute. Le système comprend un certain nombre d'unités qui facilitent les conditions d'écoute dans diverses situations. Les produits Bellman Audio facilitent le quotidien des utilisateurs et leur permettent de pratiquer leurs divers loisirs en toute liberté.

Le chargement flexible de la batterie en permet une utilisation sûre et facile dans tous les pays.

Avant utilisation du produit, veuillez lire le mode d'emploi attentivement. Consultez les illustrations des accessoires et des alternatives de raccordement.

Consignes de sécurité

- Lisez ces instructions.
- Conservez ces instructions.
- Tenez compte de tous les avertissements.
- Suivez toutes les instructions.
- Tenez l'appareil à l'écart de l'eau.
- Nettoyez uniquement avec un chiffon sec.
- N'obstruez pas les orifices de ventilation. Procédez à l'installation conformément aux instructions des fabricants.
- N'installez pas l'appareil près de sources de chaleur telles que des radiateurs, des registres de chaleur, des poêles ou d'autres appareils similaires (y compris des amplificateurs) produisant de la chaleur.
- Ne détachez pas le dispositif de sécurité de la fiche polarisée ou de mise à la terre. Une fiche polarisée possède deux lames, dont l'une est plus large que l'autre. Une fiche de mise à la terre possède deux lames et une troisième broche de mise à la terre. La lame large ou la troisième broche sont fournies pour votre sécurité. Si la fiche fournie ne convient pas à votre branchement, demandez conseil à un électricien pour remplacer le branchement obsolète.
- Évitez tout écrasement ou pincement du câble d'alimentation, particulièrement au niveau des fiches, des prises de courant et de leur point de sortie de l'appareil.
- Utilisez uniquement les accessoires indiqués par le fabricant.
- Débranchez l'appareil lors d'orages ou de longues périodes d'inutilisation.
- Confiez toutes les opérations d'entretien à un personnel qualifié. Des opérations d'entretien sont nécessaires lorsque l'appareil a été endommagé de quelque façon que ce soit, par exemple en cas de dégradation du câble ou de la fiche d'alimentation, de renversements de liquide, de chute d'objets dans l'appareil, d'exposition à la pluie ou à l'humidité ou de fonctionnement anormal ou réduit.

 **NB :** L'amplificateur sonore professionnel Mino Bellman, BE2030 n'est pas un appareil auditif. Bellman & Symfon AB recommande à toute personne remarquant une diminution de ses capacités auditives de consulter un médecin.

 **Attention !** L'amplificateur sonore professionnel Mino Bellman, BE2030 dispose d'une très grande capacité d'amplification sonore. Le niveau sonore peut être désagréable ou, dans le pire des cas, peut endommager l'audition si le produit est utilisé avec négligence ! Veuillez toujours diminuer le volume à un faible niveau avant de vous munir des écouteurs !

 **Attention !** L'amplificateur sonore professionnel Mino Bellman fonctionne sur batteries rechargeables de type Lithium-ion. Ne pas exposer les batteries à des flammes ni aux rayons directs du soleil. Les batteries ne peuvent être changées que par du personnel Bellman & Symfon et ne peuvent être remplacées que par des batteries de même type. Risque d'explosion si les batteries sont remplacées sur une position inadéquate. Les batteries doivent être chargées complètement avant d'utiliser les produits pour la première fois. La batterie ne peut être chargée qu'à une température comprise entre + 5°C et +40 °C.

 **Attention !** L'amplificateur sonore professionnel Mino Bellman ne peut être rechargé qu'avec le chargeur recommandé par Bellman & Symfon.

 **Attention !** L'adaptateur CA/CC doit être tenu à l'écart de gouttes d'eau et tout objet contenant du liquide, par exemple des vases, ne peut être placé sur le dispositif. Pour tout à fait couper l'alimentation électrique, il convient de débrancher la prise de l'adaptateur CA/CC du réseau électrique. La prise de l'adaptateur CA/CC ne peut être coincée et doit être facilement accessible pour l'utilisation visée. Les informations utiles sont disponibles au dos de l'adaptateur CA/CC.

 **Attention !** Pour la sécurité des enfants, veuillez remarquer que le produit peut contenir de petits éléments. Veuillez à conserver l'emballage et les petits éléments hors de portée des enfants.

 **Attention :** pour diminuer le risque d'incendie ou de choc électrique, ne pas exposer cet appareil à la pluie ni à l'humidité.

 Le symbole indique que les composants électriques contenus dans le dispositif ne peuvent en aucun cas être traités <0x000A> comme déchets ménagers classiques. Il convient de les déposer dans un site de collecte prévu à cet effet pour le recyclage des pièces électriques et électroniques. Pour davantage d'informations relatives au recyclage du produit, veuillez consulter les autorités locales, le site de recyclage le plus proche ou le magasin où vous vous êtes procuré le produit.

- 1 Micro interne
- 2 Lampe témoin pour le réglage du micro interne
Vert : micro omnidirectionnel
Orange : micro unidirectionnel
- 3 Lampe témoin indiquant la charge de la batterie
Vert : activé avec batterie suffisamment chargée
Vert clignotant : activé mais la batterie commence à faiblir
Orange clignotant : activé mais la batterie est plate - extinction automatique imminente du dispositif
Orange : en charge
- 4 Lampe témoin pour source sonore externe
Vert : position T
Orange : micro externe
Orange et vert : Line-in (stéréo)

- 5 Bouton pour sélection du micro interne
- 6 Bouton marche/arrêt
- 7 Bouton pour la sélection de la position T
- 8 Lampe témoin pour le volume et la tonalité
- 9 Bouton pour augmenter le volume
- 10 Bouton pour diminuer le volume
- 11 Bouton pour diminuer les aigus
- 12 Bouton pour augmenter les aigus
- 13 Prise casque mini-jack 3,5 mm
- 14 Prise pour le chargement
- 15 Pince / Clip
- 16 Entrée pour source sonore externe mini-jack 2,5 mm

Test du dispositif

- 1 Branchez les écouteurs dans la prise casque (13).
- 2 Appuyez brièvement sur le bouton marche/arrêt (6) pour allumer le Mino.
- 3 Écoutez la réception du micro interne puis ajustez le volume à l'aide des boutons du volume (+ 9 ou - 10).

Le Mino s'allume par défaut avec le micro interne (1) comme source sonore. Par ailleurs, la commande du volume se règle toujours sur une faible puissance afin d'éviter tout niveau sonore désagréable.

La commande du volume permet de régler le niveau de volume : + (9) augmente et - (10) diminue le volume. La lampe témoin du volume et de la tonalité (8) indique en parallèle le niveau sonore. Plus le nombre de lampes témoins allumées est élevé, plus le volume est puissant. Les lampes témoins s'éteignent 5 secondes après le réglage du volume sonore.

L'égaliseur permet de régler le timbre sonore : > (12) augmente et < (11) diminue les aigus. Les lampes témoins du volume et de la tonalité (8) indiquent le réglage de tonalité. Les lampes témoins s'éteignent 5 secondes après le réglage du timbre sonore.

Quand vous avez terminé, vous pouvez éteindre le Mino en appuyant sur le bouton marche/arrêt (6) et en le maintenant enfoncé jusqu'à ce que les lampes témoins de la charge de la batterie (3) s'éteignent.

Utilisation de Mino Audio Bellman

L'amplificateur sonore professionnel Mino Bellman, BE2030, est un amplificateur numérique, spécialement conçu pour fournir un rendement sonore exceptionnel, même dans des conditions difficiles. Le Mino Audio Bellman est parfaitement approprié pour converser ou écouter de la musique. On peut utiliser soit les micros intégrés, soit une source sonore externe. Comme source sonore externe, on peut brancher une boucle inductive, un micro externe ou le Kit de câbles stéréo à une source sonore stéréo.

Symboles et indications

Les symboles suivants sont utilisés dans le présent mode d'emploi et s'interprètent comme suit :

 **Un triangle d'avertissement** indique une information qui doit être suivie pour garantir le bon fonctionnement du dispositif et, dans certains cas, la sécurité de l'utilisateur.

 **L'ampoule** (trucs & notes) indique une information qui peut être utile pour tirer le meilleur profit du produit.

Chargement

Le Mino est fourni avec une batterie incorporée rechargeable. Il convient de charger la batterie complètement avant d'utiliser le produit pour la première fois. Le Mino est équipé d'une batterie de type Lithium-ion et d'un chargeur universel.

 **Attention :** pour le chargement de l'appareil, il convient d'utiliser exclusivement le chargeur fourni ou des accessoires Bellman & Symfon.

Branchez le chargeur comme illustré dans le dépliant du présent manuel.

Montez la prise et vérifiez qu'elle est correctement placée avant de la brancher à la prise murale. Une fois la prise de chargement branchée au Chargeur et à Mino, les lampes témoins de la charge de la batterie (3) passent du vert à l'orange pour indiquer que le chargement est en cours. Quand le chargement est terminé, après 4 heures environ, la lampe témoin revient à la couleur verte.

Fonctionnement



Branchez le Casque Stéréo Bellman BE9122, la Boucle "tour de cou" Bellman BE9159, le Stéto-clip Bellman BE9125, les Écouteurs Bellman BE9124 ou tout autre produit d'écoute recommandé par Bellman & Symfon à la sortie casque (13) sur le côté droit, conformément à l'illustration du dépliant du présent manuel.

Mise en marche



Appuyez sur le bouton marche/arrêt  (6). La lampe témoin de la charge de la batterie (3) s'allume en vert pour indiquer que l'appareil est activé.

Mino démarre toujours avec le micro interne comme source sonore. Par ailleurs, la commande du volume se règle toujours sur une faible puissance afin d'éviter tout niveau sonore désagréable.

Réglage du volume sonore

Utilisez le bouton  de la commande du volume (9) pour augmenter le niveau sonore et le bouton  (10) pour le diminuer. Les lampes témoins pour le volume et la tonalité (8) indiquent le niveau sonore. Plus il y a de lampes allumées, plus le volume est élevé. Les lampes témoins s'éteignent 5 secondes après le réglage du volume sonore.

Réglage du timbre sonore

Utilisez le bouton  (11) de l'égaliseur pour réduire les aigus et le bouton  (12) pour les augmenter. Les lampes témoins du volume et de la tonalité (8) indiquent le réglage effectué. Les lampes témoins s'éteignent 5 secondes après le réglage du timbre sonore.

Arrêt

Quand vous avez terminé, vous pouvez éteindre le Mino en appuyant sur le bouton marche/arrêt  (6) et en le maintenant enfoncé jusqu'à ce que les lampes témoins indiquant la charge de la batterie (3) s'éteignent.

Choix de micro

Le Mino est équipé de deux modes de micro. L'un pour un micro omnidirectionnel et l'autre pour un micro unidirectionnel.

On peut passer du micro omnidirectionnel au micro unidirectionnel en appuyant sur le bouton **MIC (5)**. Le dispositif indique le micro omnidirectionnel par la lampe témoin de micro (2) qui s'allume en vert et le micro unidirectionnel par la lampe qui s'allume en orange.

 Avec le micro unidirectionnel, vous pouvez "pointer" la source sonore qui vous intéresse et que vous voulez écouter ; en parallèle, le son venant de toute autre direction est atténué. On utilise ce type de micro particulièrement dans conditions sonores difficiles, par ex. des rassemblements ou dans des environnements très bruyants.

Bobine téléphonique/position T

La bobine téléphonique intégrée est orientée à 45 degrés pour pouvoir capter des signaux inductifs d'une boucle téléphonique, que Mino soit en position horizontale (dans la main ou sur une table) ou verticale (accroché à un clip ou une dragonne).

 La position T peut être utilisée dans des pièces où une boucle inductive (ou appareil auditif) est installée. Consultez les symboles relatifs à la boucle inductive ou posez vos questions à un membre du personnel si vous avez des doutes quant à l'utilisation de la boucle inductive. La position T est indiquée par le biais d'un indicateur de source sonore externe qui s'allume en vert.

FR

Choisissez la source externe.

La sélection de cette source est très simple.

L'utilisateur peut choisir manuellement entre le micro interne (position MIC) ou la bobine téléphonique intégrée (position T) en appuyant sur les boutons **MIC (5)** et **T (7)** à l'avant de l'appareil. En cas de changement de source sonore, le bouton du volume se réglera automatiquement en position faible pour éviter tout niveau sonore désagréable.

Le Mino choisit automatiquement l'entrée de la source sonore externe (16) si un appareil est raccordé. Quand on le débranche, le Mino revient automatiquement au micro interne (position MIC).

Source sonore externe

Dès que l'on branche le câble audio fourni (muni d'un côté d'un mini-jack de 2,5 mm) à l'entrée pour source sonore externe (16), le micro interne se déconnecte et le dispositif passe automatiquement à la source sonore externe. La lampe témoin de source externe (4) s'allume simultanément en vert et en orange pour indiquer que le son provient d'une source sonore externe.

Si le câble audio est débranché, c'est de nouveau le son capté par le micro interne qui est transmis. Si le câble audio est branché à un téléviseur, une installation HiFi, un lecteur MP3 ou une source sonore similaire, il est possible d'écouter un son

stéréo d'une parfaite résolution.

La sensibilité d'entrée se règle automatiquement pour une adaptation aux diverses sources sonores.

Micro externe

On peut brancher un micro externe à l'entrée pour source sonore externe (16). La lampe témoin de source externe (4) s'allume simultanément en orange pour indiquer que le son provient d'un micro externe.

Lorsque l'on branche un micro externe, la sensibilité d'entrée se règle automatiquement à une amplification raisonnable.

Sources externes combinées

Si l'on écoute par le biais d'une source sonore externe, le dispositif va combiner ce son à celui que le micro interne capte.

Choisissez d'écouter la source sonore externe en appuyant sur le bouton T (7). Maintenez le bouton MIC (5) enfoncé jusqu'à ce que les lampes témoins MIC (2) et T (4) s'allument.

Le son de la source sonore externe est maintenant mélangé au son capté par le micro interne. On peut régler la balance entre la source sonore externe et le micro interne en maintenant enfoncé le bouton MIC (5) pendant que l'on règle la balance à l'aide des boutons < (11) ou > (12).

Si l'on souhaite revenir à la source externe, il suffit d'appuyer sur le bouton T (7). Si l'on veut revenir au micro interne, on appuie en revanche sur le bouton MIC (5).

Indicateur de charge de la batterie

En principe, la lampe témoin indiquant la charge de la batterie (3) s'allume en vert. Elle indique que l'unité est en marche et que le niveau de charge de la batterie est suffisant.

En cas de batterie faible, la lampe témoin de charge de la batterie (3) clignote en vert jusqu'à ce que la batterie soit pratiquement plate. Elle clignote alors en orange. Quand elle clignote en vert, il est alors temps de recharger l'unité. Quand l'unité est déchargée, elle s'éteint automatiquement.

Le chargement se lance automatiquement quand on branche un chargeur à la prise de chargement (14). Le chargement en cours est indiqué sur l'unité à l'aide d'une lumière orange. Une fois que la batterie est chargée complètement, l'indicateur passe alors au vert et le chargement d'entretien de la batterie s'opère jusqu'à ce que le chargeur soit débranché.

Dépannage rapide

Symptôme	Solution
Rien ne se passe quand on essaie d'allumer l'unité.	<ul style="list-style-type: none">• Branchez le chargeur et vérifiez si le chargement commence dans les 10 secondes. <p> ATTENTION ! Si le chargement n'est pas lancé dans les 10 secondes, débranchez immédiatement le chargeur et contactez le revendeur le plus proche !</p>
Aucun son n'est émis dans les écouteurs lorsque l'unité est en marche.	<ul style="list-style-type: none">• Augmentez le volume à l'aide de la commande du volume + (9).• Vérifiez si le micro interne est sélectionné comme source sonore et s'il fonctionne en en grattant délicatement la surface (1).• Vérifiez si la prise casque est bien introduite dans la sortie casque.• Branchez les écouteurs à une autre source sonore (avec sortie casque 3,5 mm) pour en tester le bon fonctionnement.
Aucun son n'est émis dans les écouteurs lorsque l'unité est en marche et le son externe est sélectionné.	<ul style="list-style-type: none">• Vérifiez si la source sonore est correctement raccordée à l'unité, si le câble stéréo est branché à l'entrée de la source sonore externe (16).
Un son strident est émis dans les écouteurs.	<ul style="list-style-type: none">• Diminuez le volume ou écartez le micro des écouteurs.• Orientez le micro dans une autre direction que la vôtre.

Nous vous prions de bien vouloir consulter l'annexe pour des renseignements supplémentaires en Anglais sur l'amplificateur Mino.

Bellman® Audio Mino

Professional Communicator, BE2030

Introduzione

Grazie per avere acquistato un prodotto Bellman & Symfon. Bellman Audio è un sistema di assistenza all'ascolto. Il sistema consta di un numero di unità che facilitano l'ascolto in diverse circostanze. I prodotti Bellman Audio rendono più facile la vita quotidiana di molte persone e danno la libertà di dedicarsi liberamente ai propri interessi.

La ricarica flessibile della batteria garantisce che i prodotti possano essere utilizzati in modo semplice e sicuro in tutto il mondo.

Leggere l'intero manuale prima di iniziare a utilizzare il prodotto. Consultare gli schemi che mostrano gli accessori e le opzioni di connessione.

Norme di sicurezza

- Leggere le presenti istruzioni.
- Conservare le presenti istruzioni.
- Prestare attenzione a tutte le avvertenze.
- Seguire tutte le istruzioni.
- Non utilizzare l'apparecchiatura in prossimità dell'acqua.
- Pulire unicamente con un panno asciutto.
- Non bloccare alcuna apertura per la ventilazione. Installare in conformità con le istruzioni del produttore.
- Non installare vicino ad alcuna sorgente di calore, come radiatori, valvole di regolazione del calore, fornelli o altre apparecchiature (compresi amplificatori) che producono calore.
- Non vanificare la finalità di sicurezza della spina di tipo polarizzato o con messa a terra. Una spina polarizzata ha due contatti piatti, uno più stretto e uno più largo. Una spina con messa a terra ha due contatti piatti e un terzo polo di messa a terra. Il contatto piatto più largo o il terzo polo vengono forniti per la vostra sicurezza. Se la spina fornita di serie non si inserisce nella presa, consultare un elettricista per la sostituzione della presa obsoleta.
- Proteggere il cavo di alimentazione da eventuali calpestamenti o pizzicamenti, in particolare in prossimità delle spine, delle prese per apparecchi e nel punto in cui esce dall'apparecchiatura.
- Utilizzare unicamente gli accessori specificati dal produttore.
- Scollegare l'apparecchiatura durante i temporali con fulmini o nel caso in cui non venga utilizzata per periodi prolungati.
- Affidare tutte le operazioni di manutenzione a personale qualificato. L'assistenza è necessaria quando l'apparecchiatura è stata danneggiata in qualche

modo, ad esempio, se sono stati danneggiati il cavo di alimentazione o la spina, se vi è stato versato del liquido o se sono caduti degli oggetti nell'apparecchiatura, se è stata esposta a pioggia o umidità, se non funziona normalmente o è caduta.



Nota importante: i sistemi di ascolto personale BE2030 Bellman Audio Mino Professional Communicator non sono apparecchi acustici. Bellman & Symfon AB raccomandano che chiunque stia soffrendo perdita di udito dovrebbe consultare un medico.



Attenzione! I sistemi di ascolto personale BE2030 Bellman Audio Mino Professional Communicator sono dotati di un amplificatore molto potente e il livello audio può causare disagio o, nei casi più gravi, un pericolo per l'udito se il prodotto non viene utilizzato con cautela. Regolare sempre il volume a un livello basso prima di indossare le cuffie!



Attenzione! Il sistema di ascolto personale Bellman Audio Mino è alimentato da batterie ricaricabili agli ioni di litio. Non esporre le batterie a fiamme libere o alla luce diretta del sole. Le batterie devono essere sostituite solo dal personale di Bellman & Symfon e soltanto con batterie dello stesso tipo. Se le batterie non sono state sostituite correttamente vi è un rischio di esplosione. Le batterie devono essere caricate completamente prima di utilizzare i prodotti per la prima volta. Le batterie devono essere ricaricate a temperature comprese tra +5 e +40 °C.



Attenzione! Il sistema di ascolto personale Bellman Audio Mino deve essere ricaricato solo mediante accessori consigliati da Bellman & Symfon.



Attenzione! L'adattatore CA/CC non deve essere esposto a gocce o versamenti di acqua e gli oggetti contenenti liquidi, come i vasi, non devono essere collocati sull'unità. Per scollegare completamente l'alimentazione, la spina dell'adattatore CA/CC deve essere scollegata dalla presa della rete elettrica. La spina dell'adattatore CA/CC non deve essere bloccata e deve essere di facile accesso per gli scopi desiderati. I valori nominali sono indicati sul retro dell'adattatore CA/CC.



Attenzione! Per la sicurezza dei vostri bambini: si prega di essere consapevoli del fatto che questo prodotto può contenere piccole parti. Assicurarsi che la confezione e le piccole parti siano tenute fuori dalla portata dei bambini.



Attenzione! Per ridurre il rischio di incendio o shock elettrico, non esporre l'apparecchiatura a pioggia o umidità.



Questo simbolo indica che le apparecchiature elettriche non devono essere trattate come rifiuti domestici. Dovrebbero essere smaltite in appositi contenitori di raccolta per il riciclo di apparecchiature elettriche ed elettroniche. È possibile ottenere informazioni più dettagliate circa il riciclaggio del prodotto presso le autorità locali, presso la più vicina stazione di riciclaggio o presso il negozio in cui è stato acquistato il prodotto.

Riferimenti grafici

- | | |
|--|---|
| <p>1 Microfono interno</p> <p>2 LED di impostazione microfono interno</p> <p><i>Verde: microfono omnidirezionale</i>
<i>Arancione: microfono direzionale</i></p> <p>3 LED di stato della batteria</p> <p><i>Verde: acceso con batteria carica</i>
<i>Lampeggiante verde: acceso, ma la carica della batteria è bassa</i>
<i>Lampeggiante arancione: acceso con batteria scarica, spegnimento imminente</i>
<i>Arancione: ricarica</i></p> <p>4 LED ingresso sorgente sonora esterna</p> <p><i>Verde: posizione T</i>
<i>Arancione: microfono esterno</i>
<i>Arancione e verde: linea d'ingresso (stereo)</i></p> | <p>5 Tasto per la selezione del microfono interno</p> <p>6 Tasto On/Off</p> <p>7 Tasto per la selezione della posizione T</p> <p>8 Indicatore a LED volume e tono</p> <p>9 Tasto di aumento del livello sonoro</p> <p>10 Tasto di riduzione del livello sonoro</p> <p>11 Tasto di riduzione degli acuti</p> <p>12 Tasto di aumento degli acuti</p> <p>13 Uscita cuffie con spinotto da 3,5 mm</p> <p>14 Presa per la ricarica</p> <p>15 Fermaglio</p> <p>16 Spinotto ingresso sorgente sonora esterna da 2,5 mm</p> |
|--|---|

Per iniziare

Test

- 1 Collegare le cuffie alla presa per le cuffie (**13**).
- 2 Premere brevemente il tasto On/Off  (**6**) per accendere il dispositivo Mino.
- 3 Ascoltare il microfono interno e regolare il volume utilizzando i tasti relativi (**+ 9** a **- 10**).

Il dispositivo Mino si avvia sempre con il microfono interno (**1**) selezionato come sorgente sonora. Inoltre, il controllo del volume è sempre impostato su un volume basso per evitare livelli sonori sgradevoli.

Il controllo del volume regola il livello sonoro **+** (**9**) aumentando e **-** (**10**) abbassando il volume mentre l'indicatore a LED di volume e tono (**8**) mostra il livello sonoro. Quanti più LED sono accesi, tanto più alto sarà il volume. L'indicatore a LED si spegne 5 secondi dopo che è stato impostato il volume.

Il controllo del tono regola la qualità sonora **>** (**12**) aumentando e **<** (**11**) riducendo gli acuti. L'indicatore a LED di volume e tono (**8**) mostra l'impostazione del tono. L'indicatore a LED si spegne 5 secondi dopo che è stata impostata la qualità sonora.

Una volta terminato, è possibile spegnere il dispositivo Mino premendo il tasto On/Off  (**6**) e mantenendolo premuto fino a quando il LED di stato della batteria (**3**) si spegne.

Come utilizzare il dispositivo Bellman Audio Mino

Il dispositivo BE2030 Bellman Audio Mino Professional Communicator è un comunicatore digitale che è stato sviluppato in modo specifico per fornire un riscontro sonoro eccezionale anche in situazioni impegnative. Il dispositivo Bellman Audio Mino funziona in maniera eccellente per audio vocale e musica. È possibile utilizzare i microfoni integrati oppure utilizzare una sorgente sonora esterna. Come sorgente sonora esterna è possibile scegliere un circuito induttivo, un microfono esterno oppure è possibile collegare il set di cavi stereo a una sorgente sonora stereo.

Simboli e indicatori

I seguenti simboli sono usati nel manuale utente e possono essere interpretati come segue:



Il triangolo di pericolo indica le informazioni che devono essere seguite per garantire il funzionamento e, in alcuni casi, anche la sicurezza personale.



La lampadina (consiglio, nota) indica le informazioni che possono essere utili per aiutarvi a ottenere il massimo dal prodotto.

Ricarica

Mino è dotato di una batteria ricaricabile integrata. La batteria deve essere caricata prima di utilizzare il prodotto per la prima volta. Mino contiene una batteria agli ioni di litio e un caricabatterie universale.

 **Attenzione:** il prodotto può essere caricato solo con il caricabatterie in dotazione o utilizzando accessori Bellman & Symfon.

Collegare il caricabatterie come illustrato nella sezione pieghevole del manuale.

Inserire la spina e verificare che sia bloccata correttamente prima di essere collegata alla presa a muro. Quando il connettore di ricarica è collegato al caricabatterie e al dispositivo Mino, il LED di stato della batteria (3) cambia da verde ad arancione per indicare che la ricarica è in corso. Quando la ricarica è terminata, dopo circa 4 ore, il LED diventa verde nuovamente.

Funzionamento



Collegare le cuffie stereo Bellman BE9122, il laccio per collo Bellman BE9159, lo stetoclip Bellman BE9125, gli auricolari Bellman BE9124 o altro prodotto per l'ascolto raccomandato da Bellman & Symfon all'uscita per le cuffie (13) sul lato destro, come illustrato nella sezione pieghevole del manuale.

Accensione



Premere il tasto On/Off  (6). Il LED di stato della batteria (3) si accende in verde per indicare che l'unità è accesa.

Il dispositivo Mino si avvia sempre con il microfono interno selezionato come sorgente sonora. Inoltre, il controllo del volume è sempre impostato su un volume basso per evitare livelli sonori sgradevoli.

Selezione del volume

Utilizzare i tasti di controllo del volume  (9) per aumentare e  (10) per diminuire il livello sonoro. L'indicatore a LED di volume e tono (8) mostra il livello sonoro. Quanti più LED sono accesi, tanto più alto sarà il volume. L'indicatore a LED si spegne 5 secondi dopo che è stato impostato il volume.

Selezione del tono

Usare i tasti di controllo del tono  (11) per ridurre e  (12) per aumentare gli acuti. L'indicatore a LED di volume e tono (8) mostra l'impostazione selezionata. L'indicatore a LED si spegne 5 secondi dopo che è stata impostata la qualità sonora.

Spegnimento

Una volta terminato, è possibile spegnere il dispositivo Mino premendo il tasto On/Off  (6) e mantenendolo premuto fino a quando il LED di stato della batteria (3) si spegne.

Scelta di microfoni

Mino contiene due opzioni di microfoni: un microfono omnidirezionale e uno direzionale.

È possibile commutare tra la ricezione del microfono omnidirezionale e direzionale premendo il tasto **MIC (5)**. Il microfono omnidirezionale è indicato dal LED del microfono (2) acceso in verde, mentre il microfono direzionale è indicato da una spia arancione.

 Con il microfono direzionale è possibile "puntare" verso la sorgente sonora che si desidera ascoltare, riducendo al tempo stesso l'audio proveniente da altre direzioni. Ciò è particolarmente utile in situazioni di ascolto difficili, ad esempio in luoghi affollati o in ambienti molto rumorosi.

Posizione T/Telecoil

Il telecoil integrato presenta un angolo di 45 gradi allo scopo di captare i segnali induttivi provenienti da un circuito induttivo sia quando il dispositivo Mino è in posizione orizzontale (in mano o su un tavolo) sia quando si trova in posizione verticale (su un fermaglio o sulla tracolla).

 È possibile usare la posizione T nei luoghi dove sia stato installato un circuito induttivo (o un impianto audio). In caso di dubbio, cercare il simbolo del circuito induttivo oppure chiedere al personale se vi sia un circuito induttivo. La posizione T è indicata dall'indicatore relativo alla sorgente sonora esterna acceso in verde.

Selezione della sorgente di segnale

Selezionare la sorgente di segnale è semplice.

L'utente può scegliere manualmente tra il microfono interno (posizione MIC) o il telecoil integrato (posizione T) premendo i tasti **MIC(5)** e **T (7)** sulla parte anteriore. Quando viene eseguita la commutazione tra le sorgenti di segnale, il controllo del volume verrà impostato automaticamente su un volume basso per evitare livelli sonori sgradevoli.

Il dispositivo Mino seleziona automaticamente l'ingresso della sorgente sonora esterna (16) quando è collegato un elemento. Quando viene rimosso il connettore, il dispositivo Mino ritorna automaticamente al microfono interno (posizione **MIC**).

Sorgente sonora esterna

Se il cavo audio in dotazione, (con uno spinotto da 2,5 mm a un'estremità), è collegato all'ingresso della sorgente sonora esterna (16), il microfono interno sarà disattivato e la sorgente sonora esterna sarà selezionata automaticamente. Il LED dell'audio esterno (4) si accende in arancione e verde allo stesso tempo per indicare che l'audio proviene da una sorgente sonora esterna.

Se il cavo audio viene scollegato, l'audio sarà collegato nuovamente al microfono interno.

Con il cavo audio collegato a un apparecchio TV, a un impianto hi-fi, a un lettore MP3 oppure a una sorgente sonora simile, è possibile ascoltare un audio stereo di ottima qualità.

La sensibilità viene regolata automaticamente in base alle diverse sorgenti sonore.

Microfono esterno

È possibile collegare un microfono esterno all'ingresso della sorgente sonora esterna (16). Il LED dell'audio esterno (4) si accende in arancione allo stesso tempo per indicare che l'audio proviene da un microfono esterno.

La sensibilità viene regolata automaticamente sulla corretta amplificazione quando si collega un microfono esterno.

Sorgenti a segnale composito

Quando si ascolta attraverso una sorgente sonora esterna, è possibile combinare questo audio con quello che riceve il microfono interno.

Scegliere l'ascolto della sorgente sonora esterna premendo il tasto **T (7)**. Tenere premuto il tasto **MIC (5)** fino a quando sia il LED MIC (2) sia il LED T (4) si accendono.

L'audio proveniente dalla sorgente sonora esterna è ora miscelato con l'audio proveniente dal microfono interno. È possibile regolare il bilanciamento tra la sorgente sonora esterna e il microfono interno tenendo premuto il tasto **MIC (5)** nello stesso momento in cui si imposta il bilanciamento utilizzando i tasti **< (11)** o **> (12)**.

Se si desidera tornare ad ascoltare l'audio esterno, premere il tasto **T (7)** e se si vuole passare ad ascoltare il microfono interno, premere invece il tasto **MIC (5)**.

Indicatore della batteria

Il LED di stato della batteria (3) normalmente si accende in verde. Ciò indica che l'apparecchio è acceso e il livello di carica della batteria è soddisfacente.

Quando la batteria è scarica, il LED di stato della batteria (3) lampeggia in verde fino a quando la batteria è quasi completamente scarica, allorché lampeggia in arancione. Non appena lampeggia in verde è il momento di ricaricare l'unità. Se l'unità non viene ricaricata, si spegne automaticamente.

La ricarica inizia automaticamente quando si collega un caricabatterie alla presa di ricarica (14). La ricarica in corso è indicata sull'unità da una spia arancione. Una volta che la batteria è completamente carica, l'indicatore diventa verde e la batteria viene mantenuta in carica di compensazione fino a quando il caricabatterie viene scollegato.

Sintesi relativa alla risoluzione dei problemi

Problema	Soluzione
Non succede nulla quando si tenta di accendere l'unità.	<ul style="list-style-type: none">• Collegare il caricabatterie e controllare che la ricarica inizi entro 10 secondi. <p> <i>Importante! Se la carica non inizia entro 10 secondi, scollegare il caricabatterie immediatamente e contattare il rivenditore più vicino!</i></p>
Non si ascolta alcun suono in cuffia quando l'unità è accesa.	<ul style="list-style-type: none">• Aumentare il volume mediante l'apposito regolatore + (9).• Controllare che il microfono interno sia stato selezionato come sorgente di segnale e che funzioni grattando delicatamente sui microfoni (1).• Verificare che lo spinotto della cuffia sia saldamente inserito nell'uscita per le cuffie.• Collegare le cuffie a un'altra sorgente sonora (con un'uscita per le cuffie da 3,5 mm) per verificare se le cuffie funzionano.
Non si ascolta alcun suono in cuffia quando l'unità è accesa ed è selezionato l'audio esterno.	<ul style="list-style-type: none">• Controllare che la sorgente audio sia collegata correttamente all'unità se il cavo stereo è collegato all'ingresso della sorgente sonora esterna (16).
Si ascolta un rumore acuto in cuffia.	<ul style="list-style-type: none">• Abbassare il volume o aumentare la distanza tra il microfono e le cuffie.• Dirigere il microfono lontano da sé.

Per ulteriori informazioni in lingua inglese sul prodotto, consultare l'Appendice.

ベルマン オーディオ ミノ

高性能集音器 BE2030

はじめに

ベルマン&シンホン社の製品をお選びくださりありがとうございます。

ベルマン オーディオはベルマン&シンホン社が誇る助聴システムで、様々な環境下での聴こえを促進する装置です。ベルマン オーディオ製品は多くの人々の日常生活を改善し、豊かにします。

ユニバーサル充電器は、世界中で安全にしかも容易に使用することができます。

製品のご使用前にユーザマニュアルを良くお読みください。

アクセサリやオプションなどの使用方法は図表を参照願います。

安全なご使用のために

- マニュアルを良くお読みください。
- マニュアルの指示に従ってください。
- 注意事項をお守りください。
- 記載指示事項に従ってください。
- 当該製品は湿気の少ないところでご使用ください。
- 掃除には乾いた布をお使いください。
- 換気孔などはふさがず、メーカーの指示にしたがって設置してください。
- ラジエータ、ヒーター、ストーブ、音量増幅器など熱源の近くに設置しないでください。
- 各国のプラグ形状に合わせてコンセントに正しく接続するようにしてください。付属のプラグがコンセントの形状と適合しない場合は電気販売店などにご相談をお願いします。
- 電源コードは踏まれたり、プラグ・電源タップ・製品との接続部周辺などでのねじれなどが無いようにご注意ください。
- 付属品、アクセサリなどはメーカー指定のものをご利用ください。
- 雷雨の時や長期間使用しない場合には、電源から取り外してください。
- 電源コードやプラグの破損、製品が湿気を帯びたり水に落としたり雨にぬれたり、落としたりして故障したような場合には専門家に修理を依頼してください。
- 注意：BE2030 オーディオ ミノ集音器は補聴器ではありません。ベルマン&シンホンでは、難聴を感じた場合は医師と相談されることをお勧めします。

 注意： BE2030 オーディオ ミノ集音器は補聴器ではありません。ベルマン&シンホンでは、難聴を感じた場合は医師と相談されることをお勧めします。

 警告！ BE2030 オーディオ ミノ集音器は強力な音量増幅機能を持つため、音量によっては不快感、または不注意な使用時には聴覚に障害をもたらすことがあります。ヘッドホンを使用する前には必ず音量を最小にして音量を徐々に上げるようにしてください。

 警告！ BE2030 オーディオ ミノ集音器の電源はリチウムイオン充電電池です。充電電池を直射日光に当てたり、火中に捨てることは厳重に避けてください。充電にはベルマン&シンホンの正規の充電器を使用し、充電電池は同一種類のもと交換してください。充電電池が正しく交換されないと暴発の危険があります。最初のご使用前にはフル充電を行ってください。充電は5 から40 の範囲内の室温で行ってください。

 警告！ BE2030 オーディオ ミノ集音器は、ベルマン&シンホン製品に付属の充電器により充電してください。

 警告！ AC/DCアダプタは絶対に湿気や水気を帯びないようにしてください。製品の充電が終わったら、AC/DCアダプタも電源コンセントから外しておくようお願いいたします。電源規格はアダプタの裏面に印字されているので参照してください。

 警告！ 火災や電気ショックを避けるため、製品は雨や湿気には近づけないでください。

 警告！ おお客様の安全には特にご注意願います。製品には小さな部品もありますので、製品のみならず化粧箱やその内容物をおお客様の手の届かない所に保管してください。

 当該マークは全ての電気関連の製品・部品は家庭用ゴミではないことを示します。リサイクルなどに関する情報は各自治体などにお確かめ願います。

各部名称

- | | | | |
|---|--|----|--------------------|
| 1 | マイク | 5 | マイク ボタン |
| 2 | マイクLEDランプ
緑:無指向性マイク設定
橙:指向性マイク設定 | 6 | 電源ボタン |
| 3 | 電池LEDランプ
緑:電源On。電池残量充分あり
緑点滅:電源On。電池残量少ない
橙点滅:電源On。電池残量極少ない
間もなく電源自動停止。
橙:充電中 | 7 | テレコイル ボタン |
| 4 | 音源LEDランプ
緑:テレコイル選択
橙:外部マイク選択
橙と緑:ライン入力(ステレオ) | 8 | 音量 / 音程LEDランプ |
| | | 9 | 音量増幅ボタン |
| | | 10 | 音量減衰ボタン |
| | | 11 | 高音域減衰ボタン |
| | | 12 | 高音域増幅ボタン |
| | | 13 | ヘッドホン出力端子(3.5mm) |
| | | 14 | 充電用端子 |
| | | 15 | クリップ |
| | | 16 | 外部音源端子(2.5mm) |

ご使用前に

テスト

- 1 ヘッドホンをヘッドホン出力端子(13)に接続します。
- 2 電源ボタン(6)を短押しし、ミノの電源を入れます。
- 3 マイクからの音を聞き、音量増幅ボタン(9)または音量減衰ボタン(10)により音量を調整します。

ミノは電源を入れるとまずマイク(1)を音源として選択します。更に、突然の大音量を避けるため最小音量に自動設定されます。

音量調整は音量調整ボタン(9)を押して増幅し、(10)を押して減衰し、同時に音量 / 音程LEDランプ(8)が音量レベルを表示します。LEDランプが多く点灯するほど音量は増幅します。音量を設定後5秒で消灯します。

音程調整は高音域増幅ボタン(12)を押して増幅し、(11)を押して減衰します。音量 / 音程LEDランプ(8)が音程を表示します。音程を設定後5秒で消灯します。

テストが終了したら、電源ボタン(6)を電池LEDランプ(3)が消灯するまで長押しし、ミノの電源を切ります。

使用方法

BE2030ベルマン オーディオ ミノ集音器は聞きにくい環境の中でもより効果的な集音効果を実感していただけるよう特別に開発されたデジタル式コミュニケーターです。オーディオ ミノは内蔵マイクまたは外部音源に直接接続することで特に会話や音楽鑑賞に効果を発揮します。外部音源として、磁気誘導ループ、外部マイクまたはステレオ・サウンド音源にステレオ・ケーブルセットを接続することができます。

マニュアル内のマークについて

当該マニュアルに表示されているマーク類には次のような意味があります。

 警告三角マーク(警告)は、製品が正しく作動するため、または使用上の安全のためにご注意ください。重要な情報を示します。

 電球マーク(注意)は、製品をご利用いただく上で便利な情報を示します。

充電

ミノには充電用電池が内蔵されています。初めてお使いになる前に必ず充電をしてください。ミノにはリチウムイオン電池が内蔵され、ユニバーサル充電器が付属しています。

注意： 充電には必ずベルマン & シンホン製品に付属する充電器を使用してください。

マニュアルの折り込みページに記載されている図表のように充電器とミノを接続してください。

ミノを使用する国の電源アダプタ形状を選び充電器に確実にはめ込み電源コンセントに接続してください。充電器とミノが正しく接続されると、ミノの電池LEDランプ(3)が緑から橙に代わり充電していることを示します。約4時間後に充電が完了すると、電池LEDランプ(3)は緑に戻ります。

使用準備

ミノの右側面にあるヘッドホン出力端子(13)に、ベルマンステレオヘッドホン(BE9122)、ベルマンネックループ(BE9159)、ベルマンステクリップ(BE9125)、ベルマンイヤホン(BE9124)などを接続します。

使用開始

電源ボタン(6)を押します。電池LEDランプ(3)が緑に点灯し電源が入っていることを示します。

ミノは電源が入ると同時に、マイクが音源として自動選択されます。また音量は不快な突発音を避けるため低い音量に自動設定されます。

音量調整

音量を上げるには音量増幅ボタン(9)を、音量を下げるには音量減衰ボタン(10)を押します。音量/音程LEDランプ(8)が音量の程度を示します。LEDの点灯が多い程、音量は高くなります。音量設定が終わると5秒後にLEDランプは消灯します。

音程調整

音程を下げるには高音域減衰ボタン(11)を、音程を上げるには高音域増幅ボタン(12)を押します。音量/音程LEDランプ(8)が音程の程度を示します。音程設定が終わると5秒後にLEDランプは消灯します。

使用終了

電源ボタン(6)を電池LEDランプ(3)が消灯するまで長押しして電源を切ります。

マイクの指向性選択

ミノのマイクは、無指向性または指向性のどちらかに設定することができます。

MIC ボタン(5)を押すことで、マイクを無指向性または指向性のどちらかに切り替えることができます。マイク設定LEDランプ(2)が緑に点灯している場合は無指向性、橙に点灯している場合は指向性マイクに設定されています。

 指向性マイクを選択している場合は、聞きたい人や音源の方向にミノを向けます。別の方向からの音を減衰して音源方向の音を中心に集音します。人ごみや騒音の激しい場所では有効な機能です。

テレコイル選択ボタン

ミノには、磁気誘導ループのある場所で、掌やテーブルなどの上に水平に置いた場合にも、クリップやネックループを使用して垂直に利用した場合にも、最大限に磁気信号を採取しやすくするためテレコイルが45°の角度で内蔵されています。

 テレコイルは、磁気誘導ループの設備がある場所で利用することができます。左のマークのある場所にはループがあります。テレコイルが選択されている場合は、外部音源LEDランプが緑に点灯します。

音源の選択

音源の選択は簡単に行えます。

マイクボタン**MIC**(5)またはテレコイルボタン**T**(7)ボタンを押して、内蔵のマイクまたは内蔵のテレコイルの機能を選択します。マイクまたはテレコイルの選択ボタンを押して切り替えると、音量は不快な突発音を避けるため低い音量に自動的に設定されます。

外部音源端子(16)に何らかの装置が接続されると、ミノは自動的に外部音源から集音します。端子から装置を外すと、ミノは自動的に内部のマイク(**MIC**)から集音をするようになります。

外部音源

外部音源端子(16)に2.5mmジャックを持つオーディオケーブルが接続された場合、内部のマイクは切断され、外部音源が自動選択されます。音源LEDランプ(4)は緑と橙が同時に点灯し、外部からの音源を集音していることを示します。

オーディオケーブルがミノから外されると、ミノの内部マイクが自動的に選択されます。

オーディオケーブルの一方をTV、ハイファイ、MP3など音源に接続すると、最高品質の音を楽しむことができます。

入力感度は音源に合わせて自動的に最適化されます。

外部マイク

外部音源端子には外部マイクを接続することができます。外部マイクが有効になると同時に音源LEDランプ(4)は橙に点灯します。

外部マイクが接続されると音量増幅は自動的に最適化されます。

音源の共有

外部音源からの音を聞きながら、ミノの内部マイクからの集音も同時に行うことができます。

テレコイルボタンT(7)を押して外部音源を有効にします。マイクボタンMIC(5)をマイクLEDランプ(2)と音源LEDランプ(4)が同時に点灯するまで長押しします。

外部音源からの音と同時にミノの内蔵マイクからの音も同時に聞く事ができます。外部音源と内部マイクからの音のバランスは、マイクボタンMIC(5)を押しながら、<(11)または>(12)ボタンを押してバランスを設定することができます。

外部音源だけに戻したい時には、テレコイルボタンT(7)を押し、内蔵のマイクからの集音のみにしたい時は、マイクボタンMIC(5)を押します。

電池残量表示

電源を入れると、通常は電池LEDランプ(3)が緑に点灯します。これは電源が入っていることと同時に電池残量が十分にあることを示します。

電池残量が低下すると電池LEDランプ(3)は緑の状態から点滅を始めます。ほぼ残量が無くなると橙の点滅になります。LEDランプが緑に点滅しはじめたら直ぐに充電するようにしてください。充電されない場合は、自動的に電源が切れます。

充電は、充電器を充電用端子(14)に接続すると同時に自動的に開始されます。充電中は電池LEDランプは橙に点灯します。充電が完了するとLEDは緑に変わり、充電電池が取り外されるまでトリクル充電を行います。

*トリクル充電:二次電池の自然放電を補うため、負荷から切り離して絶えず微小電流を流しておく充電方法。

トラブルシューティング

症状	対策
起動したいが何も起こらない。	<ul style="list-style-type: none">充電器を接続して10秒以内に充電を開始するかどうかを確認してください。 <p>! 注意! 10秒以内に充電を開始しない場合は、充電器を電源から外しお買求めの販売店に連絡してください。</p>
電源を入れてもヘッドホンから何も聞こえない。	<ul style="list-style-type: none">音量増幅ボタン+(9)を押して音量を増幅してください。マイク(1)が選択されていることを確認した上で、マイク(1)を爪で軽く引っ掻いてマイクから音が聞こえるかどうか確認してください。ヘッドホンが正しくヘッドホン端子(13)に接続されているか確認してください。ヘッドホンを他のプレーヤなどに接続してヘッドホン自体が故障していないかどうか確認してください。
電源を入れ、外部音源を選択しているがヘッドホンから何も聞こえない。	<ul style="list-style-type: none">ステレオケーブルが音源と外部音源端子(16)との間で正しく接続されているかどうかを確認してください。
ヘッドホンから甲高い雑音が聞こえます。	<ul style="list-style-type: none">音量を下げるか、マイクとヘッドホンを少し離してください。マイクの方向を自分に向けないでください。

Bellman® Audio Mino

Professioneel communicatietoestel, BE2030

Inleiding

Dank u dat u voor een product van Bellman & Symfon hebt gekozen. Bellman Audio is een systeem dat helpt bij het luisteren. Het systeem bestaat uit een aantal eenheden die het gemakkelijker maken om onder verschillende omstandigheden alles goed te horen. De producten van Bellman Audio maken het dagelijkse leven voor veel mensen een stuk eenvoudiger en zorgen dat ze de vrijheid hebben om te doen wat ze willen.

Dankzij het flexibele laadproces zijn de producten overal ter wereld veilig en eenvoudig te gebruiken

Lees de volledige handleiding goed door voordat u het product in gebruik neemt. Raadpleeg de schema's met accessoires en verbindingsmogelijkheden.

Veiligheidsvoorschriften

- Lees deze instructies.
- Bewaar deze instructies.
- Houd u aan alle waarschuwingen.
- Volg alle instructies.
- Gebruik dit apparaat niet in de buurt van water.
- Alleen reinigen met een droge doek.
- Dek de ventilatieopeningen niet af. Installeer het product aan de hand van de instructies van de fabrikant.
- Installeer het product niet in de buurt van warmtebronnen, zoals radiatoren, warmteroosters, fornuizen of andere apparaten (inclusief versterkers) die warmte produceren.
- Maak de gepolariseerde of gearde stekker niet onklaar, dat is niet veilig. Een gepolariseerde stekker heeft twee polen, de een breder dan de andere. Een aardingsstekker heeft twee polen en een derde aardingspen. De bredere pool of de derde pen is voor de veiligheid. Als de meegeleverde stekker niet in het stopcontact past, laat de stekker dan door een elektricien vervangen.
- Zorg dat niemand over de voedingskabel kan lopen en dat hij niet wordt gekneld, vooral bij de stekkers, stopcontacten van andere apparaten en het punt waar ze uit het apparaat komen.
- Gebruik alleen bevestigingen/accessoires die door de fabrikant zijn gespecificeerd.
- Haal de stekker uit het stopcontact bij bliksem of als het apparaat langere tijd niet wordt gebruikt.
- Laat alle onderhoud over aan gekwalificeerd servicepersoneel. Onderhoud is nodig als het apparaat is beschadigd, bijvoorbeeld als het snoer of de stekker is

beschadigd, als er vloeistof in het apparaat is gemorst, als er voorwerpen in het apparaat zijn gevallen, als het apparaat is blootgesteld aan regen of vocht, als het apparaat niet normaal werkt of als het is omgevallen.



Let op: De BE2030 Bellman Audio Mino Professioneel communicatietoestel zijn geen hoorapparaten. Bellman & Symfon AB raadt iedereen die hoorproblemen heeft naar een dokter te gaan.



Waarschuwing! De BE2030 Bellman Audio Mino Professioneel communicatietoestel hebben een zeer krachtige versterker; het geluidsniveau kan ongemak en in ernstige gevallen hoorproblemen opleveren als het apparaat onzorgvuldig wordt gebruikt. Zet het volume altijd op een laag niveau voordat u de koptelefoon op uw hoofd zet!



Waarschuwing! Het Bellman Audio Mino Professioneel communicatietoestel wordt door oplaadbare lithium-ionbatterijen gevoed. Stel de batterijen niet bloot aan vuur of direct zonlicht. De batterijen mogen alleen door personeel van Bellman & Symfon worden vervangen en alleen door batterijen van hetzelfde type. Er is ontploffingsgevaar als de batterijen niet op de juiste manier worden vervangen. De batterijen moeten volledig zijn opgeladen als de apparaten voor het eerst worden gebruikt. De batterijen moeten bij een temperatuur tussen +5 °C en +40 °C worden opgeladen.



Waarschuwing! Het Bellman Audio Mino Professioneel communicatietoestel mag alleen worden opgeladen met laadaccessoires die door Bellman & Symfon worden aanbevolen.



Waarschuwing! De AC/DC-adapter mag niet worden blootgesteld aan waterdruppels of spatten en voorwerpen die vloeistof bevatten, zoals vazen, mogen niet op de eenheid worden geplaatst. Als u de voeding volledig wilt onderbreken, moet u de stekker van de AC/DC-adapter uit het stopcontact halen. De stekker van de AC/DC-adapter mag niet worden geblokkeerd en moet gemakkelijk toegankelijk zijn voor het bedoeld gebruik. Op de achterkant van de AC/DC-adapter staat classificatie-informatie.



Waarschuwing! Let op: dit apparaat kan kleine onderdelen bevatten en kan dus gevaarlijk zijn voor kinderen. Zorg dat de verpakking en de kleine onderdelen buiten bereik van kinderen worden gehouden.



Waarschuwing! Stel dit toestel niet bloot aan regen of vocht, om het risico op brand of elektrische schokken te beperken.



Dit symbool geeft aan dat de interne elektrische onderdelen niet bij het huishoudelijke afval mogen worden gegooid. Breng deze onderdelen naar een speciaal verwerkingsbedrijf zodat de elektrische en elektronische onderdelen kunnen worden gerecycled. Neem voor meer informatie over de recycling van het apparaat contact op met de plaatselijke autoriteiten, het dichtstbijzijnde recyclingbedrijf of de winkel waar u het apparaat hebt gekocht.

Verwijzingen naar afbeeldingen

- | | |
|---|---|
| <p>1 Interne microfoon</p> <p>2 Indicatielampje voor de interne microfoon
<i>Groen: Omnidirectionele microfoon</i>
<i>Oranje: Richtingsgevoelige microfoon</i></p> <p>3 Indicatielampje voor de batterijstatus
<i>Groen: Ingeschakeld met voldoende opgeladen batterij</i>
<i>Groen knipperend: Ingeschakeld maar met bijna lege batterij</i>
<i>Oranje knipperend: Ingeschakeld met lege batterij - het apparaat wordt snel automatisch uitgeschakeld</i>
<i>Oranje: Bezig met opladen</i></p> <p>4 Indicatielampje voor ingang externe geluidsbron
<i>Groen: T-stand</i>
<i>Oranje: Externe microfoon</i>
<i>Oranje en Groen: Lijningang (line in) (stereo)</i></p> | <p>5 Knop voor het selecteren van de interne microfoon</p> <p>6 Knop voor aan/uit</p> <p>7 Knop voor het selecteren van de T-stand</p> <p>8 Indicatielampje voor Volume en Toon</p> <p>9 Knop voor volumeniveau omhoog</p> <p>10 Knop voor volumeniveau omlaag</p> <p>11 Knop voor hoge tonen (treble) omlaag</p> <p>12 Knop voor hoge tonen (treble) omhoog</p> <p>13 Aansluiting van 3,5 mm voor koptelefoon</p> <p>14 Oplaadcontact</p> <p>15 Clip</p> <p>16 Aansluiting van 2,5 mm voor ingang voor externe geluidsbron</p> |
|---|---|

In gebruik nemen

Testen

- 1 Sluit de koptelefoon aan op de koptelefoonuitgang (13).
- 2 Druk de knop voor aan/uit kort in  (6) om Mino in te schakelen.
- 3 Luister naar de interne microfoon en pas het volume aan met de volumeknoppen (+ 9 of - 10).

Op de Mino is altijd standaard de interne microfoon (1) ingeschakeld. Bovendien is het volume altijd op een laag niveau ingesteld om te voorkomen dat het geluid te hard op uw oren is.

Met de volumeknoppen zet u het volumeniveau + (9) hoger of - (10) lager, terwijl het indicatielampje voor Volume en Toon (8) het volumeniveau aangeeft. Hoe meer lampjes er branden, hoe hoger het volume. Het indicatielampje gaat 5 seconden nadat het geluidsniveau is ingesteld uit.

De toonregeling past de geluidskwaliteit aan door de hoge tonen (treble) te > (12) verhogen of te < (11) verlagen. Het indicatielampje voor Volume en Toon (8) geeft de tooninstelling aan. Het indicatielampje gaat 5 seconden nadat de geluidskwaliteit is ingesteld uit.

Wanneer u klaar bent, kunt u Mino uitschakelen door de knop voor aan/uit  (6) in te drukken en ingedrukt te houden totdat het indicatielampje voor de batterijstatus (3) uit gaat.



NL

Gebruik van de Bellman Audio Mino

Het professionele communicatietoestel BE2030 Bellman Audio Mino is een digitaal communicatietoestel dat specifiek is ontwikkeld om ervoor te zorgen dat u ook onder lastige omstandigheden alles buitengewoon goed kunt horen. Bellman Audio Mino werkt bijzonder goed voor spraak en muziek. U kunt gebruikmaken van de ingebouwde microfoon of van een externe geluidsbron. Als externe geluidsbron kunt u een inductielus of een externe microfoon gebruiken, of u kunt de stereokaabelset aansluiten op een geluidsbron in stereo.

Symbolen en indicatielampjes

De volgende symbolen worden in de handleiding gebruikt:

-  **De waarschuwingsdriehoek** geeft informatie aan die moet worden opgevolgd voor een goede werking van het toestel en in sommige gevallen om uw persoonlijke veiligheid te garanderen.
-  **De gloeilamp** (tip, opmerking) geeft informatie aan die handig kan zijn om het toestel optimaal te gebruiken

Bezig met opladen

Mino wordt geleverd met een ingebouwde, oplaadbare batterij. De batterij moet

volledig zijn opgeladen voordat het toestel in gebruik wordt genomen. Mino bevat een lithium-ionbatterij en een universele lader.

⚠ Waarschuwing: Het toestel mag alleen met de meegeleverde lader of met accessoires van Bellman & Symfon worden opgeladen.

Sluit de lader aan zoals op de uitklappagina van de handleiding wordt aangegeven.

Steek de stekker van de lader in het toestel en controleer of deze goed vastzit voordat u de lader aansluit op het stopcontact. Wanneer de laadstekker op de lader en op Mino is aangesloten, verandert het indicatielampje voor de batterijstatus (3) van groen naar oranje om aan te geven dat de batterij wordt opgeladen. Als het opladen na ongeveer 4 uur is voltooid, wordt het indicatielampje weer groen.

Functie



Sluit de BE9122 Bellman Stereokoptelefoon, het BE9159 Bellman Nekkoord, de BE9125 Bellman Stetoclip, de BE9124 Bellman Oordopjes of een ander luisterapparaat dat door Bellman & Symfon wordt aanbevolen, aan op de koptelefoonaansluiting (13) aan de rechterkant, zoals aangegeven op de uitklappagina van de handleiding.

Inschakelen



Druk op de knop voor aan/uit  (6). Het indicatielampje voor de batterijstatus (3) begint groen te branden om aan te geven dat het toestel is ingeschakeld.

Op de Mino is altijd standaard de interne microfoon ingeschakeld. Bovendien is het volume altijd op een laag niveau ingesteld om te voorkomen dat het geluid te hard op uw oren is.

Het geluidsvolume selecteren

Gebruik de knop  (9) voor de volumeregeling om het volume te verhogen en de knop  (10) om het volume te verlagen. Het indicatielampje voor Volume en Toon (8) geeft het geluidsniveau aan. Hoe meer lampjes er branden, hoe hoger het volume. Het indicatielampje gaat 5 seconden nadat het geluidsniveau is ingesteld uit.

De toon selecteren

Gebruik de knop  (11) voor de toonregeling om het niveau van de hoge tonen te verlagen en de knop  (12) om het niveau van de hoge tonen te verhogen. Het indicatielampje voor Volume en Toon (8) geeft de tooninstelling aan. Het indicatielampje gaat 5 seconden nadat de geluidskwaliteit is ingesteld uit.

Uitschakelen

Wanneer u klaar bent, kunt u Mino uitschakelen door de knop voor aan/uit  (6) in te drukken en ingedrukt te houden totdat het indicatielampje voor de batterijstatus (3) uit gaat.

Een microfoon kiezen

Mino beschikt over twee microfoonopties: een omnidirectionele microfoon en een richtingsgevoelige microfoon.

U kunt tussen de omnidirectionele en de richtingsgevoelige microfoon schakelen door op de knop **MIC (5)** te drukken. Als de omnidirectionele microfoon is geselecteerd, is het indicatielampje voor de microfoon (2) groen en als de richtingsgevoelige microfoon is ingeschakeld, is het lampje oranje.



Met de richtingsgevoelige microfoon kunt u het toestel in de richting plaatsen van de geluidsbron waarnaar u wilt luisteren. Hierbij wordt het geluid vanuit andere richtingen gedempt. Dit is vooral handig als u zich in een mensenmenigte of in een zeer lawaaiige omgeving bevindt.

Telecoil/T-stand

De ingebouwde inductiespoel (telecoil) is onder een hoek van 45 geplaatst om inductiesignalen vanaf een inductielus op te vangen, ongeacht of de Mino zich in een horizontale positie (in de hand of op een tafel) of een verticale positie (hangend aan een clip of nekkoord) bevindt.



De T-stand kan worden gebruikt in een gebouw waar een inductielus (of ringleiding) aanwezig is. Let op het symbool voor een inductielus of vraag het aanwezige personeel of er een inductielus aanwezig is als u hier niet zeker van bent. De T-stand wordt aangegeven met het indicatielampje voor de externe geluidsbron, dat groen wordt.

De signaalbron selecteren

Het selecteren van de geluidsbron is eenvoudig.

U kunt handmatig instellen of u de interne microfoon (MIC-stand) of de ingebouwde inductiespoel (T-stand) wilt gebruiken door te drukken op knop **MIC(5)** of **T (7)** aan de voorkant. Wanneer u van signaalbron wisselt, wordt het volumenniveau automatisch op een laag niveau ingesteld om te voorkomen dat het geluid te hard op uw oren is.

Mino selecteert automatisch de ingang voor de externe geluidsbron (16) wanneer er iets is aangesloten. Wanneer u de stekker verwijdt, zal Mino automatisch weer de interne microfoon (MIC-stand) gaan gebruiken.

Externe geluidsbron

Als de meegeleverde audiokabel (met een kleine aansluiting van 2,5 mm aan één uiteinde) op de ingang van de externe geluidsbron (16) is aangesloten, dan wordt de interne microfoon uitgeschakeld en wordt de externe geluidsbron automatisch geselecteerd. Het indicatielampje voor de externe geluidsbron (4) brandt tegelijkertijd groen en oranje om aan te geven dat het geluid van een externe geluidsbron komt.

Als de audiokabel wordt losgekoppeld, komt het geluid weer uit de interne microfoon.

Wanneer de audiokabel op een tv, hifi-apparaat, MP3-speler en dergelijke is

aangesloten, kunt u genieten van een eersteklas stereogeluid.

De ingangsgevoeligheid wordt automatisch aan de verschillende geluidsbronnen aangepast.

Externe microfoon

U kunt een externe microfoon aansluiten op de ingang voor een externe geluidsbron (16). Het indicatielampje voor de externe geluidsbron (4) brandt tegelijkertijd groen en oranje om aan te geven dat het geluid van een externe microfoon komt.

De ingangsgevoeligheid wordt automatisch ingesteld op een geschikt versterkingsniveau als er een externe microfoon is aangesloten.

Gecombineerde signaalbronnen

Wanneer u via een externe geluidbron luistert, kan dit geluid worden gecombineerd met het geluid dat door de interne microfoon wordt ontvangen.

U kunt ervoor kiezen om naar de externe geluidsbron te luisteren door te drukken op knop **T (7)**. Houd de knop **MIC (5)** ingedrukt totdat de indicatielampjes voor **MIC (2)** en **T (4)** allebei branden.

Het geluid van de externe geluidsbron wordt nu met het geluid van de interne microfoon gemengd. U kunt de balans tussen de externe geluidsbron en de interne microfoon aanpassen door knop **MIC (5)** ingedrukt te houden terwijl u de balans instelt met knop **< (11)** of **> (12)**.

Als u weer naar de externe geluidsbron wilt luisteren, drukt u op de knop **T (7)** en als u via de interne microfoon wilt luisteren, drukt u op de knop **MIC (5)**.

Batterijindicator

Het indicatielampje voor de batterijstatus (3) is normaal gesproken groen. Dit betekent dat de eenheid is ingeschakeld en dat het batterijniveau voldoende is.

Als de batterij bijna leeg is, knippert het indicatielampje voor de batterijstatus (3) groen totdat de batterij bijna helemaal leeg is; dan gaat het lampje oranje knipperen. Als het lampje groen knippert, moet de eenheid weer worden opgeladen. Als de eenheid niet wordt opgeladen, wordt de eenheid automatisch uitgeschakeld.

Het opladen begint automatisch zodra er een lader op het laadcontact (14) wordt aangesloten. Als de eenheid bezig is met opladen, brandt er op de eenheid een oranje lampje. Als de batterij weer helemaal is opgeladen, wordt het lampje groen en wordt de batterij continu bijgeladen totdat de lader wordt losgekoppeld.

Problemen oplossen: een kort overzicht

Probleem	Oplossing
Er gebeurt niets wanneer u de eenheid inschakelt.	<ul style="list-style-type: none">Sluit de lader aan en controleer of het opladen start binnen 10 seconden. <p> <i>Opgelet! Als het opladen niet binnen 10 seconden begint, moet u de lader meteen loskoppelen en contact opnemen met de dichtstbijzijnde dealer!</i></p>
U hoort geen geluid via de koptelefoon terwijl de eenheid is ingeschakeld.	<ul style="list-style-type: none">Zet het volume hoger met de volumeknop + (9).Controleer of de interne microfoon als signaalbron is geselecteerd en of deze werkt door voorzichtig over de microfoons te wrijven (1).Controleer of de stekker van de koptelefoon stevig in de aansluiting zit.Sluit de koptelefoon aan op een andere geluidsbron (met een koptelefoonaansluiting van 3,5 mm) om de werking van de koptelefoon te testen.
U hoort geen geluid via de koptelefoon terwijl de eenheid is ingeschakeld en de externe geluidsbron is geselecteerd.	<ul style="list-style-type: none">Controleer of de geluidsbron correct op de eenheid is aangesloten als de stereokabel op de ingang van de externe geluidsbron (16) is aangesloten.
Er is een hoge piepton te horen in de koptelefoon.	<ul style="list-style-type: none">Zet het volume lager of vergroot de afstand tussen de microfoon en de koptelefoon.Richt de microfoon van u af.

Zie de Bijlage voor meer informatie over het product in het Engels.

Bellman® Audio Mino

Profesjonell Samtaleforsterker, BE2030

Innledning

Takk for at du har valgt produkter fra Bellman & Symfon. Bellman Audio er et system av kommunikasjons hjelpemidler. Systemet består av et antall enheter som forbedrer lytteforholdene i ulike situasjoner. Bellman Audio-produktene forenkler hverdagen for mange og gir deg en frihet til å uhindret utøve sine interesser.

Den fleksible batteriladningen gjør å produktene kan anvendes sikkert og enkelt i hela verden.

Les gjennom hela bruksanvisningen før du begynner å bruke produktet. Se illustrasjoner av tilbehør og tilkoblingsalternativer.

Viktige sikkerhetsinstruksjoner

- Les gjennom disse anvisningene nøye.
- Ikke kast disse anvisningene.
- Ta hensyn til alle advarsler.
- Følg alle anvisninger.
- Ikke benytt apparatet der det er fare for at det kan bli vått.
- Rengjør bare med en tørr klut.
- Blokkér ikke ventilasjonsåpningene. Installer i henhold til anvisningene.
- Installer ikke produktet nær varmekilder som ovner, peis eller andre apparater (inklusive forsterkere) som avgir varme.
- Omgå ikke den sikkerheten som den polariserte eller jodede strømkontakten gir. En polarisert kontakt har to pinner, en bredere enn den andre. En joded kontakt har to pinner, og en tredje jordingspinne eller styringsspor med jordingsfelt. Jordingen er der for din sikkerhet. Om den medfølgende kontakten ikke passer i ditt uttak skal du kontakte elektriker for å få hjelp med tilkoblingen.
- Ledningen må ikke trækkes på eller bli klemt. Pass spesielt godt på ved kontakter, forgreninger og der ledningen kommer ut av apparatet.
- Benytt bare tilbehør som er spesifisert av produsenten.
- Koble fra apparatet ved tordenvær eller når du ikke skal benytte det på lang tid.
- Servicearbeid skal bare utføres av kvalifisert personell. Service er nødvendig hvis apparater har blitt skadet, som for eksempel om ledningen eller kontakten har blitt skadet, væske har blitt sølt på apparatet eller noe har kommet inn i apparatet, om apparatet har blitt utsatt for regn eller fukt, ikke fungerer som det skal eller om det har falt i gulvet.



MERK: Bellman Audio Mino Profesjonell Samtaleforsterker, BE2030, er ikke et høreapparat. Bellman & Symfon AB anbefaler personer som mener at de har nedsatt hørsel å oppsøke lege.



ADVARSEL! Bellman Audio Mino Profesjonell Samtaleforsterker, BE2030, har en meget kraftig forsterkning og lyd nivået kan være ubehaglig eller i verste fall skada hørselen om produktet anvendes uforsiktig! Senk alltid lyden til et lavt nivå før hodetelefon eller ørepropper tas på!



ADVARSEL! Bellman Audio Mino Profesjonell Samtaleforsterker drives av et ladbart batteri av typen Lithium-Ion. Utsett aldri batteriet for ild eller for direkte sollys. Batteriet skal byttes av Bellman & Symfon eller sertifisert servicepersonell og skal bare erstattes med batteri av samme type. Det er fare for eksplosjon dersom batteriet byttes ut på feil måte. Batteriet må lades helt opp før produktet tas i bruk første gang. Batteriet bør bare lades i temperaturer mellom +5 °C og +40 °C.



ADVARSEL! Bellman Audio Mino Profesjonell Samtaleforsterker skal bare lades med Bellman & Symfon anbefalte ladningstilbehør.



ADVARSEL! AC/DC laderen må ikke utsettes for vannsprut, og gjenstander som inneholder væske, som for eksempel vaser, må ikke plasseres slik at innholdet kan renne ut på laderen. For å slå laderen helt av må den trekkes ut av stikkkontakten. AC/DC laderens må ikke blokkeres når den står i stikkkontakten slik at den enkelt kan nås og frakobles. Viktig informasjon finnes på AC/DC laderens bakside.



ADVARSEL! Sikkerhet for barn – Dette produktet kan inneholde smådeler. Pass på at emballasje og smådeler oppbevares utilgjengelig for barn.



ADVARSEL! For å unngå brannfare og fare for elektrisk støt, skal dette produktet aldri utsettes for regn og fukt.



Et symbol viser at dette elektriske utstyret ikke må behandles som husholdningsavfall. Defekt produkt skal innleveres til leverandøren eller annen forhandler av elektrisk utstyr med godkjent avtale for el-retur.



NO

Bildereferanser



- 1 Intern mikrofon
- 2 Lysdiode for intern mikrofon-innstilling
Grønt: Rundtoppfattende mikrofon
Orange: Rettet mikrofon
- 3 Lysdiode for Batteristatus
Grønt: På med bra ladet batteri
Blinkende Grønt: På, men batteriet er snart tomt
Blinkende Orange: På med tomt batteri – apparatet slår seg snart av
Orange: Lader
- 4 Lysdiode for ekstern lydkilde
Grønt: T(eleslynge)-posisjon
Orange: Ekstern mikrofon
Orange og Grønt: Line in (stereo)
- 5 Knapp for val av intern mikrofon
- 6 Av- og På-knapp
- 7 Knapp for valg av T(eleslynge)-posisjon
- 8 Lysdiode for Volum og Tone
- 9 Knapp for å øke lydstyrke
- 10 Knapp for å redusere lydstyrke
- 11 Knapp for å redusere diskant
- 12 Knapp for å øke diskant
- 13 Hodetelefontilkobling 3,5 mm jack
- 14 Tilkobling lader
- 15 Klemme / Klips
- 16 Inngang for ekstern lydkilde 2,5 mm jack



Ta apparatet i bruk

Prøv

- 1 Koble inn hodetelefon i hodetelefonutgangen (13).
- 2 Trykk kort på Av- og På-knappen  (6) for å starte Mino.
- 3 Lytt på den interne mikrofonen og juster volumet med Volumknappene ( 9 eller  10).

Mino starter normalt med intern mikrofon (1) som lydkilde. Dessuten settes alltid volumkontrollen automatisk til lavt volum for å unngå ubehagelige lydnivå.

Volumkontroll; justér med  (9) øker og  (10) reduserer volumet samtidig som indikatoren for Volum og Tone (8) viser lydnivå. Jo fler lysdioder som er tent desto høyere volum. Indikatoren slukker 5 sekunder etter justering.

Tonekontrollen justerer lydklngen der  (12) øker og  (11) reduserer diskanten. Indikatoren for Volum og Ton (8) viser tone-innstillingen. Indikatoren slukker 5 sekunder etter justering.

Når du er ferdig kan du slå av Mino ved å trykke på Av- og På-knappen  (6) og holde den inntrykket till Lysdioden for Batteristatus (3) slukker.

Slik anvendes Bellman Audio Mino

Bellman Audio Mino Profesjonell Samtaleforsterker, BE2030, er en digital samtaleforsterker som er spesielt designet for å gi en fantastisk lydopplevelse, også i krevende situasjoner. Bellman Audio Mino fungerer utmerket både for tale og for musikk. Man kan anvende de innebygde mikrofonene eller bruke en ekstern lydkilde. Som ekstern lydkilde kan man velge mellom teleslynge, en ekstern mikrofon eller koble Stereokabelsett til en lydkilde i stereo.

Symboler og indikatorer

Følgende symboler benyttes i bruksanvisningen og kan forklaras slik:

 **Advarselstrekan** markerer informasjon som må følges for å garantere riktig funksjon og personsikkerhet.

 **Lyspære (tips, merk)** markerer informasjon som kan være nyttig for å utnytte produktet best mulig.

Lading

Mino leveres med et innebygget ladbart batteri. Batteriet må lades før produktet tas i bruk første gang. Mino inneholder et batteri av typen Lithium-Ion og leveres med en universell lader.

 **ADVARSEL:** Lading av produktet må bare gjøres med medfølgende lader eller tilbehør fra Bellman & Symfon.

Koble inn laderen som anvis i manualens utbrett.

Monter stikkontakt som passer til standarden i det landet du befinner deg. Kontroller at den klikker på plass før du kobler den inn i kontakten. Når laderen er satt inn i kontakten og tilkoblet Mino, blinker Lysdioden for Batteristatus (3) mellom grønt till orange for å vise at lading pågår. Når lading er ferdig, etter ca 4 timer, lyser lysdioden grønt.

Funksjoner



Koble til Bellman hodetelefon BE9122, Bellman Halslyngbe BE9159, Bellman Stetoclips BE9125, Bellman Ørepropper BE9124 eller en annen egnet lydgyver til hodetelefonutgangen (13) på høyre side som vist på bildet på manualens utbrett.

Slå på



Trykk på Av- og På-knappen  (6). Lysdioden for batteristatus (3) begynner å lyse grønt for å vise at apparatet er på.

Mino starter alltid med intern mikrofon som lydkilde. Dessuten stilles volumet til lavt nivå for å unngå ubehagelig lydnivå.

Innstille lydvolum

Bruk volumkontrollens -knapp (9) for å øke og -knapp (10) for å redusere lydnivået. Indikatoren for Volum og Tone (8) viser lydnivået, jo flere lysdioder som lyser desto høyere volum. Indikatoren slukker 5 sekunder etter justering.

Valg av Tone

Bruk tonekontrollens -knapp (11) for å redusere og -knapp (12) for å øke diskanten. Indikatoren for Volum og Tone (8) viser den valgte innstillingen. Indikatoren slukker automatisk 5 sekunder etter justeringen.

Slå Av

Når du ikke skal benytte Mino lenger, slår du av ved å trykke på Av- og På-knappen  (6) og holde den inntrykket till Lysdioden for Batteristatus (3) slukker.

Valg av mikrofon

Mino har to mikrofonalternativer. En for rundtopptagende (omni) og en for rettet mikrofon.

Man kan veksle mellom rundtopptagende og rettet mikrofon ved å trykke på MIC-knappen (5). Rundtopptagende mikrofon vises ved at Lysdioden for Mikrofon (2) lyser grønt og rettet mikrofon ved at den lyser orange.



Med rettet mikrofonen kan man "peke" mot den lydkilden som du vil lytte til samtidig som lyden fra andre hold dempes. Dette kan være nyttig i vanskelige ved vanskelig lytteforhold, som for eksempel i forsamlinger og steder der det er mye støy.

Telespole / T-stilling

Den innebygde telespolen er vinklet 45 grader for å kunna fange opp induktive signaler fra en teleslyngbe både når Mino er i horisontal (i hånden eller på et bord) og i vertikal stilling (i klips eller halssnor).



T-stilling kan anvendes i lokaler der teleslyngbe (eller høreslyngbe) er installert. Se etter symbolet for teleslyngbe eller spør personalet om teleslyngbe finns hvis du er usikker. T-stilling vises ved at lysdioden for eksterne lydkilde lyser grønt.

Velg signalkilde

Det er enkelt å velge signalkilde.

Du kan manuelt velge mellom intern mikrofon (MIC-stilling) eller innebygget telespole (T-stilling) ved å trykke på knappene MIC (5) og T (7) på fronten. Ved veksling mellom signalkilder vil volumkontrollen automatisk stilles til et lavt nivå for å unngå ubehagelige lydnivåer.

Mino velger automatisk inngang for eksterne lydkilde (16) når noe kobles til. Når du drar ut kontakten går Mino automatisk tilbake til intern mikrofon (MIC-stilling).

Eksterne lydkilde

Om den medfølgende audiokabelen (som i ene enden har en 2,5 mm jack-plugg) kobles til Inngang for eksterne lydkilde (16) vil den interne mikrofonen kobles ut og eksterne lydkilde velges automatisk. Lysdioden for Eksterne lyd (4) vil lyse grønt og orange samtidig for å vise at lyden kommer fra en eksterne lydkilde.

Om audiokabelen kobles fra vil lyden kobles om til den interne mikrofonen igjen.

Med audiokabelen koblet til en TV, HiFi-anlegg, MP3-spiller eller liknende lydkilde kan man lytte på stereolyd i toppklasse.

Inngangens følsomhet justeres automatisk for å tilpasse til forskjellige lydkilder.

Eksterne mikrofon

Man kan tilkoble en eksterne mikrofon till Inngang for eksterne lydkilde (16). Lysdioden for Eksterne lyd (4) vil lyse orange for å vise at lyden kommer fra en eksterne mikrofon.

Inngangens følsomhet justeres automatisk tilpasset den eksterne mikrofonen som kobles inn.

Kombinerede signalkilder

Hvis du lytter til en Eksterne lydkilde går det å kombinere den med lyd som den interne mikrofonen tar opp.

Velg først å lytte på Eksterne lydkilde ved å trykke på T-knappen (7). Hold så MIC-knappen (5) inntrykket till både MIC- lysdioden (2) og T-lysdioden (4) lyser.

Lyden fra den eksterne lydkilden blandas nå med lyden fra den interne mikrofonen. Man kan justere balansen mellom den eksterne lyden og den interne mikrofonen ved å holde MIC-knappen (5) inntrykket samtidig som man stiller inn balansen

med knappene < (11) eller > (12).

Om man vil gå tilbake til å lytte til ekstern lydkilde trykker man på T-knappen (7) og om man vil tilbake til bare å lytte på den interne mikrofonen trykker man på MIC-knappen (5).

Batteristatus

Normalt lyser Lysdioden for Batteristatus (3) . Det viser at Mino er PÅ og at batterinivået er tilfredsstillende.

Ved lavt batterinivå blinker Lysdioden for Batteristatus (3) grønt til batteriet nesten er helt tomt. Da begynner den å blinke orange. Merk at du bør lade opp Mino allerede når den begynner å blinke grønt, slik at du unngår at den slår seg av automatisk.

Opplading starter automatisk når du kobler inn laderen i Laderinngangen (14). Pågående lading vises ved at lysdioden for Batteristatus (3) lyser fast orange. Lysdioden går over til å lyse grønt når batteriet er fulladet.

Enkel feilsøking

Symptom	Tiltak
Ingenting skjer når du forsøker å slå på enheten	<ul style="list-style-type: none">Koble inn laderen og kontroller å lading starter i løpet av 10 sekunder. <p> OBS! Om lading ikke starter i løpet av 10 sekunder, må du umiddelbart koble fra laderen og kontakta din forhandler!</p>
Ingen lyd høres i hode-telefon / halslynge når enheten er på.	<ul style="list-style-type: none">Skru opp lyden med volumkontrollen + (9)Kontroller at intern mikrofon er valgt som signalkilde og at den fungerer ved å skrapa lett på mikrofonene (1).Kontroller at kontakten er helt trykket inn i hodetelefonutgangen.Koble hodetelefonen/halsslyngen till en annen lydkilde (med 3,5 mm jack-kontakt) for å testa om den fungerer.
Ingen lyd høres i hode-telefon / halsslynge når enheten er på og Ekstern lydkilde er valgt.	<ul style="list-style-type: none">Kontroller at lydkilden er korrekt tilkoblet Inngangen for ekstern lydkilde (16).Koble lydkilden direkte til hodetelefon eller halsslynge og se om den fungerer da.Skru eventuelt opp volumet op den eksterne lydkilden.
Hyling i hodetelefonen.	<ul style="list-style-type: none">Senk volumet eller øk avstanden mellom mikrofonen og hodetelefonen.Rett mikrofonen fra deg.

Mer inngående informasjon om produktet finnes på enkelsk i Appendix.

Bellman® Audio Mino

Profesjonalny komunikator, BE2030

Wstęp

Dziękujemy za wybranie produktu firmy Bellman & Symfon. Bellman Audio jest wspomagającym systemem słuchowym. Składa się z wielu jednostek, które ułatwiają słuchanie w różnych okolicznościach. Produkty Bellman Audio ułatwiają codzienne życie wielu ludzi i dają im wolność swobodnego dążenia do swoich celów.

Elastyczne ładowanie baterii zapewnia, że produkty mogą być używane bezpiecznie i łatwo na całym świecie.

Przed przystąpieniem do korzystania z produktu prosimy dokładnie przeczytać całą instrukcję obsługi. Prosimy odwołać się do rysunków przedstawiających akcesoria i opcje podłączeń.

Przepisy dotyczące bezpieczeństwa

- Przeczytać niniejsze instrukcje.
- Zachować niniejsze instrukcje.
- Zwrócić uwagę na wszystkie ostrzeżenia
- Przestrzegać wszystkich instrukcji.
- Nie używać tego urządzenia w pobliżu wody.
- Czyścić tylko suchą szmatką.
- Nie zasłaniać żadnego otworu wentylacyjnego. Zainstalować zgodnie z instrukcjami producenta.
- Nie instalować w pobliżu źródeł ciepła, takich jak grzejniki, piec lub innego sprzętu (łącznie ze wzmacniaczami) który wytwarza ciepło.
- Nie przerabiać elementu bezpieczeństwa w postaci uziemienia wtyczki. Polaryzowana wtyczka ma dwa bolce, z czego jeden jest szerszy od drugiego. Uziemiona wtyczka ma dwa bolce oraz trzeci wtyk uziemiający. Szerszy bolec lub trzeci wtyk uziemiający są elementami bezpieczeństwa. Jeżeli dostarczona wtyczka nie pasuje do Państwa gniazdka sieciowego, należy skonsultować się z elektrykiem w celu wymiany całego gniazdka sieciowego.
- Chronić przewód zasilający przed następowaniem lub przygniataaniem zwłaszcza w okolicy wtyczki, gniazdka oraz miejsca w którym wychodzi on z urządzenia.
- Stosować tylko zaczepy/akcesoria określone przez producenta.
- Odłączyć urządzenie w czasie burz z piorunami lub, gdy nie będzie używane przez dłuższy okres czasu.
- Wszystkie czynności serwisowe zlecić wykwalifikowanemu serwisowi. Serwisowanie jest wymagane, gdy urządzenie zostało uszkodzone w jakikolwiek sposób, taki jak uszkodzenie przewodu zasilającego lub wtyczki, rozlana ciecz lub ciała obce dostały się do środka, urządzenie zostało wystawione na działanie deszczu lub wilgoci, nie działa prawidłowo lub zostało upuszczone.

 **Uwaga:** Osobiste systemy audio BE2030 Bellman Audio Mino Profesjonalny komunikator nie są aparatami słuchowymi. Firma Bellman & Symfon AB zaleca, aby każda osoba, która doświadcza utraty słuchu skonsultowała się z lekarzem.

 **Ostrzeżenie!** Osobiste systemy audio BE2030 Bellman Audio Mino Profesjonalny komunikator wyposażone są w bardzo mocny wzmacniacz i poziom dźwięku może powodować dyskomfort lub, w poważnych przypadkach, zagrozić słuchowi jeśli produkt używany jest nieostrożnie. Zawsze, przed nałożeniem słuchawek, należy obniżyć poziom głośności!

 **Ostrzeżenie!** Osobisty system audio Bellman Audio Mino zasilany jest bateriami litowo-jonowymi wielokrotnego ładowania. Nie wystawiać baterii na działanie ognia lub bezpośrednie działanie promieni słonecznych. Baterie muszą być wymieniane wyłącznie przez personel Bellman & Symfon i muszą być zastępowane bateriami tego samego typu. Istnieje ryzyko wybuchu, jeżeli baterie nie są wymienione prawidłowo. Przed pierwszym użyciem produktu baterie muszą być w pełni naładowane. Baterie należy ładować w temperaturach pomiędzy +5°C i +40°C.

 **Ostrzeżenie!** Osobisty system audio Bellman Audio Mino musi być ładowany akcesoriami przeznaczonymi do tego celu rekomendowanymi przez Bellman & Symfon.

 **Ostrzeżenie!** Zasilacz AC/DC nie może być wystawiony na działanie kropli wody lub zachlapań. Obiektów zawierających wodę, takich jak wazon, nie można stawiać na urządzeniu. Aby całkowicie odłączyć zasilacz AC/DC, należy odłączyć wtyczkę z gniazdka zasilania. Wtyczka zasilacza AC/DC nie może być zablokowana i musi być łatwo dostępna do użycia zgodnie z przeznaczeniem. Dane znamionowe znajdują się na tylnej części zasilacza AC/DC.

 **Ostrzeżenie!** Dla bezpieczeństwa Twoich dzieci - proszę być świadomym, że ten produkt może zawierać małe elementy. Przechowywać opakowanie i małe elementy poza zasięgiem dzieci.

 **Ostrzeżenie!** Aby zmniejszyć ryzyko pożaru lub porażenia prądem, nie wolno wystawiać urządzenia na działanie deszczu lub wilgoci.



 Ten symbol wskazuje, że integralne urządzenie elektryczne nie może być traktowane jako odpad z gospodarstwa domowego. Należy je oddać do odpowiedniego punktu odbioru w celu recyklingu urządzeń elektrycznych i elektronicznych. Szczegółowe informacje na temat recyklingu produktu można uzyskać od odpowiednich władz lokalnych, w najbliższym punkcie recyklingu lub w sklepie, w którym zakupiono produkt.

Numery referencyjne rysunków



- 1 Mikrofon wewnętrzny
- 2 Dioda ustawień mikrofonu wewnętrznego
*Zielona: Mikrofon wszechkierunkowy
Pomarańczowa: Mikrofon kierunkowy*
- 3 Dioda stanu baterii
*Zielona: Włączone z dobrze naładowaną baterią
Pulsująca zielona: Włączone, ale stan naładowania baterii jest niski
Pulsująca pomarańczowa: Włączone z rozładowaną baterią - wkrótce wyłączy się samoistnie
Pomarańczowa: Ładowanie*
- 4 Dioda wejścia zewnętrznego źródła dźwięku
*Zielona: Pozycja T
Pomarańczowa: Mikr. zewnętrzny
Pomarańczowa i zielona: Wejście linii (stereo)*
- 5 Przycisk wyboru mikrofonu wewnętrznego
- 6 Przycisk On/Off
- 7 Przycisk wyboru pozycji T
- 8 Wskaźnik diodowy głośności i tonu
- 9 Przycisk zwiększania poziomu głośności
- 10 Przycisk redukcji poziomu głośności
- 11 Przycisk redukcji tonów wysokich
- 12 Przycisk zwiększania poziomu tonów wysokich
- 13 Gniazdo słuchawkowe, wtyczka 3,5 mm typu jack
- 14 Gniazdo ładowarki
- 15 Klips
- 16 2,5 mm wtyczka jack wejścia zewnętrznego źródła dźwięku



Pierwsze kroki

Testowanie

- 1 Przyłącz słuchawki do wyjścia słuchawek (13).
- 2 Przyciśnij przez krótką chwilę przycisk wł/wył.  (6), aby uruchomić Mino.
- 3 Słuchaj wewnętrznego mikrofonu i ustaw głośność za pomocą przycisków głośności ( 9 lub  10).

Mino zawsze uruchamia się z mikrofonem wewnętrznym (1) wybranym, jako źródło dźwięku. Dodatkowo, regulacja głośności jest zawsze ustawiona na niskim poziomie, aby uniknąć nieprzyjemnego poziomu dźwięku.

Sterowanie głośnością odbywa się za pomocą  (9) w celu zwiększania oraz  (10) w celu zmniejszania, podczas gdy dioda głośności i tonu (8) pokazuje poziom głośności. Im więcej diod świeci się, tym wyższy poziom głośności. Wskaźnik diodowy gaśnie 5 sekund po ustawieniu poziomu głośności.

Sterowanie tonem ustawia jakość dźwięku za pomocą  (12) w celu zwiększenia oraz  (11) w celu zmniejszenia tonów wysokich. Wskaźnik diodowy (8) głośności i tonu pokazuje ustawienie tonu. Wskaźnik diodowy gaśnie 5 sekund po ustawieniu jakości dźwięku.

Po zakończeniu możesz wyłączyć Mino, naciskając przycisk wł/wył  (6) i przytrzymując do momentu aż dioda stanu baterii (3) wyłączy się.

Sposób użycia Bellman Audio Mino

BE2030 Bellman Audio Mino Digital Professional Communicator jest cyfrowym komunikatorem, opracowanym szczególnie, aby zapewnić wyjątkowe wrażenia dźwiękowe, nawet w wymagających sytuacjach. Bellman Audio Mino działa niezwykle dobrze w przypadku mowy i muzyki. Możesz używać wbudowanych mikrofonów lub zewnętrznego źródła dźwięku. Zewnętrznym źródłem dźwięku może być pętla indukcyjna, mikrofon zewnętrzny lub przyłączony kabel zestawu stereo.

Symbole i wskaźniki

W podręczniku użytkownika użyte zostały następujące symbole, które można wyjaśnić następująco:

 **Trójkąt ostrzegawczy** wskazuje na informacje, których należy przestrzegać, aby zagwarantować właściwe działanie, a w niektórych przypadkach zapewnić bezpieczeństwo osobiste.

 **Żarówka** (wskazówka, uwaga) wskazuje na informacje, które mogą być przydatne w maksymalnym wykorzystaniu wszystkich możliwości produktu.

Ładowanie

Mino jest wyposażony we wbudowaną baterię wielokrotnego ładowania. Przed

pierwszym użyciu produktu bateria musi być w pełni naładowana. Mino zawiera baterię litowo-jonową i ładowarkę uniwersalną.

⚠️ Ostrzeżenie: Produkt może być ładowany wyłącznie za pomocą dostarczonej ładowarki lub akcesoriów Bellman & Symfon.

Podłączyć ładowarkę w sposób przedstawiony w części składanej niniejszej instrukcji.

Dopasować wtyczkę i sprawdzić, czy jest odpowiednio zablokowana przed przyłączeniem jej do gniazda ściennego zasilania. Gdy złącze ładowania jest przyłączone do ładowarki i do Mino, dioda stanu baterii (3) zmienia kolor z zielonego na pomarańczowy, informując, że ładowanie jest w toku. Po zakończeniu ładowania, po około 4 godziny, dioda ponownie zmienia kolor na zielony.

Działanie

Podłączyć zestaw słuchawkowy BE9122 Bellman, BE9159 Bellman pętlę szynną, BE9125 Bellman słuchawki stetoskopowe, BE9124 Bellman mini słuchawki douszne lub inny produkt zalecany przez firmę Bellman & Symfon do wyjścia słuchawek (13) po prawej stronie, jak przedstawiono w składanej części instrukcji.

Włączanie

Nacisnąć przycisk On/Off (6). Dioda stanu naładowania baterii (3) zacznie świecić się zielonym światłem wskazując, że jednostka jest włączona.

Mino zawsze uruchamia się z mikrofonem wewnętrznym wybranym, jako źródło dźwięku. Dodatkowo, regulacja głośności jest zawsze ustawiona na niskim poziomie, aby uniknąć nieprzyjemnego poziomu dźwięku.

Ustawianie głośności dźwięku

Za pomocą przycisków sterowania + (9), aby zwiększyć, lub przycisku - (10), aby obniżyć poziom dźwięku. Wskaźnik diodowy (8) głośności i tonu pokazuje poziom dźwięku. Im więcej diod świeci się, tym wyższy poziom głośności. Wskaźnik diodowy gaśnie 5 sekund po ustawieniu poziomu głośności.

Ustawianie tonu

Za pomocą przycisku regulacji tonu < (11), aby zredukować, lub przycisku > (12), aby zwiększyć poziom tonów wysokich. Wskaźnik diodowy (8) głośności i tonu pokazuje wybrane ustawienie tonu. Wskaźnik diodowy gaśnie 5 sekund po ustawieniu jakości dźwięku.

Wylączenie

Po zakończeniu można wyłączyć Mino, naciskając przycisk wł/wył (6) i przytrzymując do momentu aż dioda stanu baterii (3) wyłączy się.

Wybór mikrofonu

Mino ma dwie opcje mikrofonu: jeden mikrofon wszechkierunkowy i jeden kierunkowy.

Można przełączać się pomiędzy odbiorem za pomocą mikrofonu wszechkierunkowego i kierunkowego naciskając przycisk **MIC (5)**. Mikrofon wszechkierunkowy wskazywany jest przez diodę mikrofonu (2) świecąca się zielonym światłem, a mikrofon kierunkowy oznaczony jest przez światło pomarańczowe.



W przypadku mikrofonu kierunkowego można skierować go w stronę źródła dźwięku, którego słuchaniem jesteśmy zainteresowani jednocześnie redukując dźwięk z innych kierunków. Jest to szczególnie przydatne w sytuacjach, w których słuchanie jest utrudnione takich, jak tłum lub bardzo hałaśliwe środowisko.

Cewka telefoniczna/Pozycja T

Wbudowana cewka telefoniczna ustawiona jest pod kątem 45 stopni, aby wychwytywać sygnały indukcyjne z pętli indukcyjnej zarówno w pozycji poziomej (w dłoni lub na stole), jak i w poziomej (na nacisku lub pasku na szyję).



Pozycji T można używać w budynkach, gdzie zamontowana jest pętla indukcyjna (lub pętla słuchowa). Poszukaj symbolu pętli indukcyjnej lub, jeśli nie jesteś pewny, zapytaj personelu czy występuje. Pozycja T jest wskazywana za pomocą wskaźnika zewnętrznego źródła dźwięku, świecącego na zielono.

Wybór źródła sygnału

Wybór źródła dźwięku jest łatwy.

Użytkownik może w sposób manualny wybrać między mikrofonem wewnętrznym (pozycja MIC) lub wbudowaną cewką telefoniczną (pozycja T) naciskając przyciski **MIC(5)** oraz **T (7)** znajdujące się w przedniej części. Podczas przełączania się pomiędzy tymi opcjami, głośność będzie automatycznie ustawiona na niskim poziomie, aby uniknąć nieprzyjemnych poziomów dźwięków.

Mino automatycznie wybiera wejście dla zewnętrznego źródła dźwięku (16), po jego przyłączeniu. Po wyjęciu wtyczki, Mino automatycznie powraca do mikrofonu wewnętrznego (pozycja **MIC**).

Zewnętrzne źródło dźwięku

Jeśli, dostarczony kabel audio, (posiadający na jednym z końców wtyczkę 2,5 mm typu jack) podłączony jest do wejścia (16) zewnętrznego źródła dźwięku, mikrofon wewnętrzny będzie odłączony i wybrane zostanie automatycznie zewnętrzne źródło dźwięku. Dioda zewnętrznego źródła dźwięku (4) zaświeci się jednocześnie zielonym i pomarańczowym światłem wskazując, że dźwięk pochodzi z zewnętrznego źródła.

Jeśli kabel audio jest odłączony, dźwięk będzie ponownie podłączony do mikrofonu wewnętrznego.

Po podłączeniu kabla audio do telewizora, sprzętu hi-fi, odtwarzacza MP3 lub podobnego źródła dźwięku, można słuchać dźwięku w najlepszej jakości stereo.

Czułość sygnału wejściowego jest automatycznie regulowana, aby dopasować ją do różnych źródeł dźwięku.

Mikrofon zewnętrzny

Można podłączyć zewnętrzny mikrofon do gniazda zewnętrznego źródła dźwięku (16). Dioda zewnętrznego źródła dźwięku (4) zaświeci się na pomarańczowo wskazując, że dźwięk pochodzi z zewnętrznego źródła.

Czułość sygnału wejściowego jest regulowana automatycznie do odpowiedniego wzmocnienia, kiedy podłączony jest mikrofon zewnętrzny.

Połączone źródła sygnałów

W czasie słuchania dźwięku z zewnętrznego źródła, można go połączyć z dźwiękiem odbieranym przez mikrofon wewnętrzny.

Wybrać odsłuch z zewnętrznego źródła dźwięku, naciskając przycisk **T** (7). Nacisnąć i przytrzymać przycisk **MIC** (5) do momentu zapalenia się obu diod MIC LED (2) oraz T LED (4).

Dźwięk z zewnętrznego źródła mieszany jest z dźwiękiem z mikrofonu wewnętrznego. Można ustawić balans pomiędzy dźwiękiem zewnętrznym a mikrofonem wewnętrznym, przytrzymując przycisk **MIC** (5) w czasie ustawiania balansu za pomocą przycisków **<** (11) lub **>** (12).

Aby powrócić do słuchania zewnętrznego źródła, należy nacisnąć przycisk **T** (7), lub chcąc przełączyć się na słuchanie mikrofonu wewnętrznego, nacisnąć przycisk **MIC** (5).

Wskaźnik baterii

Dioda stanu naładowania baterii (3) normalnie świeci się w kolorze zielonym. Wskazuje to, że jednostka jest włączona, a poziom naładowania baterii jest zadowalający.

Kiedy stan naładowania baterii jest niski, dioda stanu baterii (3) pulsuje zielonym światłem do momentu, kiedy bateria całkowicie się rozładuje zmieniając wtedy kolor pulsującego światła na pomarańczowy. Kiedy dioda pulsuje zielonym światłem oznacza to, że nastąpił czas ponownego naładowania jednostki. Kiedy jednostka nie jest naładowana, wyłącza się automatycznie.

Ładowanie rozpoczyna się automatycznie po podłączeniu ładowarki do gniazda ładowania (14). Trwające ładowanie wskazywane jest przez pomarańczowe światło urządzenia. Po całkowitym naładowaniu baterii wskaźnik zmienia kolor świecenia na zielony, a bateria jest ładowana w sposób ciągly małym prądem do momentu odłączenia ładowarki.

Krótko o rozwiązywaniu usterek

Problem	Rozwiązanie
Nic się nie dzieje, kiedy próbujesz uruchomić jednostkę.	<ul style="list-style-type: none">Podłączyć ładowarkę i sprawdzić, czy w ciągu 10 sek. rozpocznie się ładowanie. <p> <i>Uwaga! Jeśli ładowanie nie rozpocznie się w przeciągu 10 sekund, natychmiast odłączyć ładowarkę i skontaktować się z najbliższym dystrybutorem!</i></p>
Kiedy urządzenie jest włączone nie słychać dźwięku w słuchawkach.	<ul style="list-style-type: none">Zwiększyć poziom głośności za pomocą sterowania głośnością + (9).Sprawdzić, czy mikrofon wewnętrzny został wybrany jako źródło sygnału i działa, delikatnie skrobiąc mikrofony (1).Sprawdzić, czy wtyczka słuchawek jest pewnie włożona do gniazda słuchawek.Podłączyć słuchawki do innego źródła dźwięku (z 3,5 mm gniazdem słuchawek), aby sprawdzić, czy działają.
Kiedy urządzenie jest włączone i wybrany jest dźwięk zewnętrzny nie słychać dźwięku w słuchawkach.	<ul style="list-style-type: none">Sprawdzić, czy źródło dźwięku jest prawidłowo podłączone do urządzenia, jeśli kabel stereo podłączony jest do wejścia zewnętrznego źródła dźwięku (16).
Słychać dźwięk wysokotonowy w słuchawkach.	<ul style="list-style-type: none">Obniżyć poziom głośności lub zwiększyć odległość pomiędzy mikrofonem i słuchawkami.Skierować mikrofon z dala od siebie.

Więcej informacji o produkcie w języku angielskim, znajduje się w Dodatku.

Bellman® Audio Mino

Professionell Samtalsförstärkare, BE2030

Inledning

Tack för att du har valt produkter från Bellman & Symfon.

Bellman Audio är ett system av lyssningshjälpmedel. Systemet består av ett antal enheter som förbättrar lyssningsförhållandena vid olika situationer. Bellman Audio-produkterna underlättar vardagen för många och ger en frihet att obehindrat utöva sina intressen.

Den flexibla batteriladdningen gör att produkterna kan användas säkert och enkelt i hela världen.

Läs igenom hela bruksanvisningen först innan du börjar använda produkten. Se illustrationer av tillbehör samt inkopplingsalternativ.

Viktiga säkerhetsinstruktioner

- Läs igenom dessa anvisningar.
- Behåll dessa anvisningar.
- Beakta alla varningar.
- Följ alla anvisningar.
- Använd inte apparaten nära vatten.
- Rengör endast med en torr trasa.
- Blockera inte någon av ventilationsöppningarna. Installera i enlighet med tillverkarens anvisningar.
- Installera inte nära någon värmekälla såsom element, värmeutsläpp, spisar eller andra apparater (inklusive förstärkare) som avger värme.
- Kringgå inte skyddet som den polariserade eller jordade kontakten ger. En polariserad kontakt har två stift, ett bredare än det andra. En jordad kontakt har två stift och ett tredje jordningsstift. Det breda stiftet eller det tredje jordningsstiftet är till för din säkerhet. Om den medföljande kontakten inte passar i ditt uttag ska du kontakta en elektriker som kan ersätta uttaget med ett som passar.
- Se till att sladden inte blir trampad på eller klämd, särskilt invid kontakter, grenuttag och där sladden kommer ut ur apparaten.
- Använd endast tillbehör som specificerats av tillverkaren.
- Koppla ur apparaten under åskväder eller när du inte använder den under en längre tid.
- Låt kvalificerad personal utföra all typ av servicearbete. Service krävs när apparaten har skadats på något vis, till exempel om sladden eller kontakten har skadats, vätska har spillts på apparaten eller något har kommit in i apparaten, om apparaten har utsatts för regn eller fukt, inte fungerar som den ska eller om den har tappats.

 **Notera:** Bellman Audio Mino Professionell Samtalsförstärkare, BE2030, är inte en hörapparat. Bellman & Symfon AB rekommenderar att var och en som upplever att de har en hörselnedsättning skall uppsöka läkare.

 **Varning!** Bellman Audio Mino Professionell Samtalsförstärkare, BE2030, har en mycket kraftig förstärkning och ljudnivån kan vara obehaglig eller i värsta fall skada hörseln om produkten används vårdslöst! Sänk alltid ljudet till en låg nivå innan hörlurarna tas på!

 **Varning!** Bellman Audio Mino Professionell Samtalsförstärkare drivs av ett laddningsbart batteri av typen Lithium-Jon. Utsätt inte batteriet för brand eller för direkt solljus. Batteriet får endast bytas av Bellman & Symfons personal och får endast ersättas med batteri av samma typ. Risk för explosion om batteriet byts ut på ett felaktigt sätt. Batteriet måste laddas upp helt innan produkten används första gången. Batteriet bör bara laddas i temperaturer mellan +5 °C och +40 °C.

 **Varning!** Bellman Audio Mino Professionell Samtalsförstärkare får endast laddas med av Bellman & Symfon rekommenderade laddningstillbehör.

 **Varning!** AC/DC adaptern får ej utsättas för vattendroppar eller skvätt och objekt innehållande vätskor, såsom vaser, får ej placeras på apparaturen. För att bryta kraftförsörjningen helt måste AC/DC adapterns stickpropp kopplas ur elnätets uttag. AC/DC adapterns stickpropp får ej blockeras och måste vara enkel att nå för avsedd användning. Märkinformation finns på AC/DC adapterns baksida.

 **Varning!** För barnens säkerhet – Observera att den här produkten kan innehålla smådelar. Se till att förpackningen och smådelarna förvaras utom räckhåll för barn.

 **Varning!** För att minska brandrisken och risken för elektriska stötar, utsätt inte denna apparat för regn eller väta.

 Symbolen anger att den ingående elektriska utrustningen ej får hanteras som hushållsavfall. Den skall lämnas på avsett insamlingsställe för återvinning av elektrisk och elektronisk utrustning. Mer ingående information om återvinning av produkten får du från dina lokala myndigheter eller närmaste återvinningsstation eller den butik där du köpte produkten.



SE

Bildreferenser



- 1 Intern mikrofon
- 2 Lysdiod för intern mikrofoninställning
Grönt: Rundupptagande mikrofon
Orange: Riktad mikrofon
- 3 Lysdiod för Batteristatus
Grönt: Påslagen med bra laddat batteri
Blinkande Grönt: Påslagen men batteriet börjar ta slut
Blinkande Orange: Påslagen med tomt batteri - stänger snart av sig själv
Orange: Laddar
- 4 Lysdiod för extern ljudkälla
Grönt: T-läge (telespole)
Orange: Extern mic
Orange och Grönt: Line in (stereo)
- 5 Knapp för val av intern mikrofon
- 6 Av- och På-knapp
- 7 Knapp för val av T-läge
- 8 Lysdiodindikator för Volym och Ton
- 9 Knapp för att öka ljudstyrka
- 10 Knapp för att minska ljudstyrka
- 11 Knapp för att minska diskant
- 12 Knapp för att öka diskant
- 13 Hörlursutgång 3,5 mm telejack
- 14 Laddningsuttag
- 15 Klämma / Clips
- 16 Ingång för extern ljudkälla 2,5 mm telejack



Att komma igång

Prova

- 1 Koppla in Hörlurarna i hörlursutgången (13).
- 2 Tryck kort på Av- och På-knappen  (6) för att starta Mino.
- 3 Lyssna på den interna mikrofonen och justera volymen med Volymknapparna ( 9 eller  10).

Mino startar normalt med intern mikrofon (1) vald som ljudkälla. Dessutom ställs alltid volymkontrollen in på låg volym för att undvika obehagliga ljudnivåer.

Volymkontrollen reglerar ljudnivån där  (9) höjer och  (10) sänker volymen medan Lysdiodindikatorn för Volym och Ton (8) visar ljudnivån. Ju fler lysdioder som är tända desto högre volym. Lysdiodindikatorn släcks 5 sekunder efter att ljudvolymen ställts in.

Tonkontrollen reglerar ljudklangen där  (12) höjer och  (11) sänker diskanten. Lysdiodindikatorn för Volym och Ton (8) visar toninställningen. Lysdiodindikatorn släcks 5 sekunder efter att ljudklangen ställts in.

När du är klar kan du stänga av Mino genom att trycka på Av- och på-knappen  (6) och hålla den intryckt till Lysdioden för Batteristatus (3) slocknar.

Så används Bellman Audio Mino

Bellman Audio Mino Professionell Samtalsförstärkare, BE2030, är en digital samtalsförstärkare som är speciellt framtagen för att ge en fantastisk ljudupplevelse även i krävande situationer. Bellman Audio Mino fungerar utmärkt både för tal och för musik. Man kan använda de inbyggda mikrofonerna eller använda en extern ljudkälla. Som extern ljudkälla kan man välja teleslinga, en extern mikrofon eller koppla Stereokabelsetet till en ljudkälla i stereo.

SE

Symboler och indikeringar

Följande symboler används i bruksanvisningen och kan förklaras med följande:



Varningstriangel markerar information som måste följas för att garantera funktionen och i vissa fall även personsäkerheten.



Glödlampa (tips, notera) markerar information som kan vara användbar för att utnyttja produkten på bästa sätt.

Laddning

Mino levereras med ett inbyggt laddbart batteri. Batteriet måste laddas innan produkten används första gången. Mino innehåller batteri av typen Lithium-Jon och en universell laddare.



Varning: Laddning av produkten får endast ske med den medföljande laddaren eller tillbehör från Bellman & Symfon.

Anslut laddaren enligt bilden på manualens utvik.

Montera stickproppen och kontrollera att den snäpper fast ordentligt innan den ansluts till vägguttaget. När laddkontakten är ansluten till både Laddaren samt Mino, växlar Lysdioden för Batteristatus (3) från grönt till orange för att visa att laddning sker. När laddningen är klar, efter ca 4 timmar, återgår lysdioden till att lysa grönt.

Funktion



Anslut Bellman Stereohörlur BE9122, Bellman Halsslinga BE9159, Bellman Stetoclips BE9125, Bellman Öronsnäckor BE9124 eller annan lyssningsprodukt rekommenderad av Bellman & Symfon till hörlursutgången (13) på höger sida enligt bilden på manualens utvik.

Påslagning



Tryck på Av- och På-knappen  (6). Lysdioden för batteristatus (3) börjar lysa grönt för att visa att apparaten är påslagen.

Mino startar alltid med intern mikrofon vald som ljudkälla. Dessutom ställs alltid volymkontrollen in på låg volym för att undvika obehagliga ljudnivåer.

Val av ljudvolym

Använd volymkontrollens -knapp (9) för att höja och -knapp (10) för att minska ljudnivån. Lysdiodindikatorn för Volym och Ton (8) visar ljudnivån, ju fler lysdioder som är tända desto högre volym. Lysdiodindikatorn släcks 5 sekunder efter att ljudvolymen ställts in.

Val av ljudklang

Använd tonkontrollens -knapp (11) för att minska och -knapp (12) för att öka diskanten i ljudklangen. Lysdiodindikatorn för Volym och Ton (8) visar den valda inställningen. Lysdiodindikatorn släcks 5 sekunder efter att ljudklangen ställts in.

Avstängning

När du är klar kan du stänga av Mino genom att trycka på Av- och På-knappen  (6) och hålla den intryckt till Lysdioden för Batteristatus (3) slocknar.

Val av mikrofon

Mino innehåller två mikrofonlösningar. En för rundupptagande (omni-direktionell) och en för riktad mikrofon.

Man kan växla mellan rundupptagande och riktad mikrofonupptagning genom att trycka på MIC-knappen (5). Rundupptagande mikrofon visas genom att Lysdioden för Mikrofon (2) lyser grönt och riktad mikrofon genom att den lyser orange.



Med den riktade mikrofonen kan man "peka" mot den ljudkälla som du är intresserad av att lyssna på, samtidigt som ljud från andra håll dämpas. Detta

är speciellt användbart i svåra lyssningsituationer, t.ex. i folksamlingar eller i miljöer med mycket oljud.

Telespole / T-läge

Den inbyggda telespolen är vinklad 45 grader för att kunna fånga upp induktiva signaler från en teleslinga både då Mino är i horisontellt läge(i handen eller på ett bord) och i vertikalt läge(i clips eller halsrem).



T-läget kan användas i lokaler där teleslinga (eller hörselslinga) finns monterad. Titta efter symbolen för teleslinga eller fråga personalen om teleslinga finns om du är osäker. T-läget indikeras med att indikatorn för extern ljudkälla lyser grönt.

Välja signalkälla

Det är enkelt att välja ljudkälla.

Användaren kan manuellt välja mellan antingen intern mikrofon (MIC-läge) eller inbyggd telespole (T-läge) genom att trycka på knapparna MIC (5) och T (7) på fronten. Vid växling mellan signalkällor kommer volymkontrollen automatiskt att ställas till en låg nivå för att undvika obehagliga ljudnivåer.

Mino väljer automatiskt ingången för extern ljudkälla (16) när något ansluts. Då man drar ur kontakten återgår automatiskt Mino till intern mikrofon (MIC-läge).

Extern ljudkälla

Om audiokabeln (som i ena ändan har en liten 2,5 mm teleplugg) ansluts till Ingång för extern ljudkälla (16) kommer den interna mikrofonen att kopplas ur och extern ljudkälla att väljas automatiskt. Lysdioden för Externt ljud (4) kommer att lysa grönt och orange samtidigt för att visa att ljudet kommer från en extern ljudkälla.

Om audiokabeln kopplas ur kommer ljudet att kopplas om till den interna mikrofonen igen.

Med audiokabeln kopplad till en TV, HiFi-anläggning, MP3-spelare eller liknande ljudkälla kan man lyssna på ett stereoljud i absolut toppklass.

Ingångskänsligheten justeras automatiskt för att passa till olika ljudkällor.

Extern mikrofon

Man kan ansluta en extern mikrofon till Ingång för extern ljudkälla (16). Lysdioden för Externt ljud (4) kommer att lysa orange samtidigt för att visa att ljudet kommer från en extern mikrofon.

Ingångskänsligheten justeras automatiskt till lämplig förstärkning då en extern mikrofon kopplas in.

Kombinerade signalkällor

När man lyssnar via en Extern ljudkälla/telespole går det att kombinera detta ljud med det ljud som den interna mikrofonen tar upp.

Välj att lyssna på Extern ljudkälla genom att trycka på **T**-knappen (7). Håll **MIC**-knappen (5) intryckt till dess att både MIC- lysdioden (2) och T-lysdioden (4) lyser.

Ljudet från den externa ljudkällan/telespolen blandas nu med ljudet från den interna mikrofonen. Man kan justera balansen mellan externa ljudet/ljudet från teleslingan och den interna mikrofonen genom att hålla **MIC**-knappen (5) nedtryckt samtidigt som man ställer in balansen med knapparna **<** (11) eller **>** (12).

Om man vill återgå till lyssning av externt ljud trycker man på **T**-knappen (7) och om man vill övergå till att lyssna på den interna mikrofonen trycker man istället på **MIC**-knappen (5).

Batteriindikator

Normalt lyser Lysdioden för Batteristatus (3) grönt. Det visar att enheten är påslagen och att batterinivån är tillfredsställande.

Vid lågt batteri blinkar Lysdioden för Batteristatus (3) grönt till dess att batteriet är nästan helt tomt då den blinkar orange istället. Redan när det blinkar grönt är det dags att ladda enheten igen. Om enheten inte laddas stängs den av automatiskt.

Uppladdning startar automatiskt när man ansluter en laddare till Laddningsuttaget (14). Pågående laddning visas på enheten med ett orange sken. Efter att batteriet har nått full laddning byter indikatorn färg till grönt och underhållsladdning av batteriet sker till dess att laddaren kopplas ur.

Kortfattad felsökning

Symtom	Åtgärd
Inget händer när man försöker starta enheten.	<ul style="list-style-type: none">Anslut laddaren och kontrollera att laddningen startar inom 10 sekunder. <p> <i>OBS! Om laddningen inte startar inom 10 sekunder, koppla omedelbart ur laddaren och kontakta närmaste återförsäljare!</i></p>
Inget ljud hörs i hörlurarna när enheten är påslagen.	<ul style="list-style-type: none">Höj ljudet med volymkontrollen + (9)Kontrollera att intern mikrofon är vald som signalkälla och att den fungerar genom att skrapa lätt på mikrofonerna (1).Kontrollera att hörlurskontakten är helt intryckt i hörlursutgången.Koppla hörlurarna till en annan ljudkälla (med 3,5 mm hörlursutgång) för att testa om hörlurarna fungerar.
Inget ljud hörs i hörlurarna när enheten är påslagen och Externt ljud är valt.	<ul style="list-style-type: none">Kontrollera att ljudkällan är korrekt ansluten till enheten i det fall stereokabeln är ansluten till Ingången för extern ljudkälla (16).
Tjutande ljud hörs i hörlurarna.	<ul style="list-style-type: none">Sänk volymen eller öka avståndet mellan mikrofonen och hörlurarna.Rikta mikrofonen från dig.

För djupare information om produkten på engelska, se vidare under Appendix

Bellman® Audio Mino

个人交流器, BE2030

介绍

感谢您选用Bellman & Symfon的产品。

Bellman Audio音频系列是一种辅听具。这种辅听具由一系列主件组成，这些主件能在不同情景中辅助听力。Bellman Audio 音频系列产品让人们每天生活更便利，并且更自由无拘的享受生活乐趣。

灵活的电池充电方式确保产品在世界各地都能安全简单的使用。

在使用产品前请仔细阅读用户手册。

请参考展示配件和连接方式的图表。

重要安全指引

- 阅读这些指引。
- 保存这些指引。
- 注意所有警告。
- 遵从所有指引。
- 不要在近水处使用产品。
- 用干布擦拭清洁。
- 不要堵塞任何通风开口。安装使用请遵从厂家指引。
- 不要靠近任何热源使用，像散热器、暖气炉、火炉灶或其他加热设备（包括放大器）。
- 不要违反两极和接地的安全守则——插头类。一个两极插头有两个一宽一窄的插片。一个接地类的插头有两个插片和第三个接地插脚。宽插片和第三个接地插脚是保障安全的。当提供的插头不合适您的插座，请咨询电气专家更换过时的插座。
- 保护电源线避免被踩踏或拧绕插头、便插式插座和设备出口接口。
- 只使用厂家指定的附件/配件。
- 当雷电暴雨或长期不用时，请从插座拔出设备。
- 所有的维修须由符合维修资格的人员来处理。当设备被损坏时需要维修，如电源线或插头损坏，液体泼溅或物体砸到设备，设备被暴露到雨中或湿气，使得设备不能正常运作或被摔坏。

 **请注意：**音频系列 Mino 个人交流器 BE2030 不是助听器。

Bellman & Symfon AB 建议任何听力损失的人士应该去咨询医生。

 **警告！**音频系列 Mino 个人交流器 BE2030 有非常大功率的扩音功能，音量水平可以让人不适，或严重的说，如果产品不小心使用会伤及听力。请在戴上耳机前务必把音量调低！

 **警告！**音频系列 Mino 个人交流器 BE2030 是由可再充电的锂电池供电。请不要把电池暴露到明火或阳光直射中。电池必须由 Bellman & Symfon 人员来更换，而且必须更换为同一类型的电池。如果电池没有正确更换会有爆炸的风险。在首次使用产品前电池必须充满电。电池应该在摄氏5度到40度之间充电。

 **警告！**音频系列 Mino 个人交流器 BE2030 必须使用由 Bellman & Symfon 推荐的充电配件来充电。

 **警告！**交流/直流适配器不要暴露到水滴或液溅和装载液体的物体中，如花瓶不要放置在主件上。为了完全断开电源，交流/直流适配器插头必须从主电路插座中拔出断开。交流/直流适配器插座不要被封闭，并且在使用时必须很容易的插入。认证信息在交流/直流适配器的背部有显示。

 **警告！**为了减少火灾或电击的风险，不要把设备暴露到雨水或湿气中。

 **警告！**为了您孩子的安全——请注意该设备会包含小零件。确保包装和小零件存放在孩子可触及的范围以外。

 这个标记表示整套电气设备不能当作家庭垃圾来处理。它应该被拿到相关的收集仓库来循环再用电子电气设备。您可以从当地的有关机构、最近的回收站或您购买产品的店铺来获取更详细的产品循环回收信息。

编号参考

- 1 内置麦克风
- 2 内置麦克风设置 LED 指示灯
绿色：全向性麦克风
橙色：指向性麦克风
- 3 电池状态 LED 指示灯
绿色：开启且电量充足
闪烁绿色：开启但电量较低
闪烁橙色：开启但快没电——会很快自动关闭
橙色：正在充电中
- 4 外部音源输入 LED 指示灯
绿色：T 档电感
橙色：外置麦克风
橙色和绿色：线内输入（立体声）
- 5 选择内置麦克风的按钮
- 6 开启 / 关闭的按钮
- 7 选择 T 档电感的按钮
- 8 音量和音调的 LED 指示灯
- 9 增大音量的按钮
- 10 减小音量的按钮
- 11 降低音调的按钮
- 12 升高音调的按钮
- 13 耳机输出的 3.5mm 插口
- 14 充电插口
- 15 别夹
- 16 外部音源输入的 2.5mm 插口

开始

测试

- 1 把耳机连接到耳机输出插口 (13)。
- 2 短暂按住开启/关闭的按钮 (6) 来开启Mino。
- 3 通过内置麦克风来收听, 并使用音量按钮(+ 9 或 - 10)来调节音量。

Mino 总会通过内置麦克风 (1) 作为选定音源来开始收音。另外, 音量控制总会被设置成低音量来避免过大音量。

音量控制通过 + (9) 增大和 - (10) 减小音量来调节音量大小, 同时音量和音调 LED 指示灯 (8) 显示音量水平。LED 灯亮得越多, 音量就越大。LED 指示灯会在音量设置后 5 秒熄灭。

音调控制通过 > (12) 升高和 < (11) 降低音调来调节音质。音量和音调 LED 指示灯 (8) 显示音调设置。LED 指示灯会在音调设置后 5 秒熄灭。

当您用完, 您可以通过按下开启/关闭的按钮 (6) 并按住直到电池状态 LED 指示灯 (3) 熄灭来关闭 Mino。

怎样使用 Bellman Audio 音频系列 Mino

Bellman Audio 音频系列 Mino 专业交流器 BE2030 是一个数码交流器, 独具匠心的设计使得它在即便苛刻的情景中也能提供非凡的音质体验。Bellman Audio 音频系列 Mino 在言语和音乐收听方面表现出色。您可以使用内置麦克风或使用外部音源。在收听外部音源时, 您可以选择电感环路、外置麦克风或您通过立体声音频线连接到立体声音源。

标记和指示

以下标记会在用户手册中使用并代表如下指示:

 **警报三角形** 指示的信息必须遵从, 以保证设备运作和在某些情况下确保个人安全。

 **电灯泡** 指示的信息会很有用, 能帮助您最大限度的利用产品。

充电

Mino 装有一个内置的可再充电电池。在首次使用产品前电池必须充电。
Mino 配有一个锂电池和一个通用充电器。

警告：产品必须只由提供的充电器和使用来自 *Bellman & Symfon* 的配件充电。

参照手册插页部分里的示例图来连接充电器。

装上插头并在它插入墙上的插座前检查它是否正确的锁住。当充电电线把充电器和 Mino 连接上的时候，电池状态 LED 指示灯 (3) 会从绿色转为橙色来显示正在充电中。当充电完毕，大约 4 小时后，LED 指示灯会再转为绿色。

运作

连接 Bellman 立体声耳机 BE9122，电感颈圈 BE9159，Bellman 下挂式耳塞 BE9125，Bellman 立体声耳塞 BE9124 或其他 Bellman & Symfon 推荐的听力产品到右手边的耳机输出插口 (13)，参照手册插页部分里的示例图。

开启

按下开启/关闭的按钮 (6) 电池状态指示灯 LED (3) 开始亮起绿灯表示主件开启。Mino 总会通过内置麦克风作为选定音源来开始收音。另外，音量控制总会被设置成低音量来避免过大音量。

调节音量

使用音量控制的 + 按钮 (9) 来增大和 - 按钮 (10) 来减小音量。音量和音调 LED 指示灯 (8) 显示音量水平。LED 灯亮得越多，音量就越大。LED 指示灯会在音量设置后 5 秒熄灭。

调节音调

使用音调控制的 < 按钮 (11) 来降低和 > 按钮 (12) 来升高音调。音量和音调 LED 指示灯 (8) 显示音调设置。LED 指示灯会在音调设置后 5 秒熄灭。

关闭

当您用完，您可以通过按下开启/关闭的按钮 (6) 并按住直到电池状态 LED 指示灯 (3) 熄灭来关闭 Mino。

麦克风的选择

Mino 内有两种麦克风的选择：一个全向性麦克风和一个指向性麦克风。您可以通过按下 MIC 按钮 (5) 来在全向性和指向性麦克风效果之间切换。麦克风 LED 指示灯 (2) 亮起绿色时表示全向性麦克风，橙色时表示指向性麦克风。

💡 当选用指向性麦克风时，您可以“指向”您所感兴趣收听的音源，同时减小来自其他方向的声音。这在一些困难的聆听情景会显得特别有用，如在人群中或在很嘈杂的环境中。

电感 / T 档

内置的电感线圈是设置成 45 度，以接收来自电感环路系统的电感信号，无论当 Mino 是横放（在手上或桌上）还是竖放（在腰夹或吊绳上）。

🔍 T 档只能用在配有电感环路（或听力环路）的环境中。如果您不确定，可以查看一下电感环路标记或询问工作人员是否配有电感环路系统。当外部音源指示灯亮起绿色时表示 T 档。

选择信号源

非常简单地选择音源。

用户通过按下正面的按钮 MIC (5) 和 T (7) 就可以在内置麦克风 (M 档) 或内置电感线圈 (T 档) 之间手动切换。当在信号源间切换时，音量会被自动设置到低音量避免音量过大。

当音频线连接上多媒体时，Mino 会自动选择外部音源 (16) 的音频输入。当您拔出音频线时，会自动返回到内置麦克风 (MIC 档)。

外部音源

如果提供的音频线（一头是 2.5 mm 的插头）连接到外部音源输入插口 (16) 时，内置麦克风会断开连接并自动选择外部音源。外部音源 LED 指示灯 (4) 会同时亮起绿色和橙色表示声音来自外部音源。

如果音频线断开连接，声音会重新再连接上内置麦克风。

通过用音频线连接到电视，hi-fi 音响设备，MP3 播放器或类似音源，您可以听到顶级的立体声音频。

输入灵敏度会自动调节以适应不同音源。

外置麦克风

您可以把外置麦克风连接到外部音源输入插口 (16)。外部音源LED 指示灯 (4) 会同时亮起橙色表示声音来自外置麦克风。

当外置麦克风连接上时, 输入灵敏度会自动调节以适应扩音放大。

混合信号源

当您通过外部音源收听时, 这声音可以混合内置麦克风接收到的声音。

通过按下 **T** 按钮 (7) 来选择收听外部音源。

按住 **MIC** 按钮 (5) 直到 MIC 档 LED (2) 和 T 档 LED (4) 指示灯同时亮起。

这时, 来自外部音源的声音和来自内置麦克风的声就会混合一起。您可以通过在按住 **MIC** 按钮 (5) 的同时使用 **<** (11) 或 **>** (12) 设置平衡偏向, 来调节外部音源和内置麦克风之间的收音平衡。

如果您想返回去只收听外部音源, 只需按下 **T** 按钮 (7); 如果您想切换到通过内置麦克风收音, 只需按下 **MIC** 按钮 (5)。

电池指示灯

电池状态LED 指示灯 (3) 通常会亮起绿色。这表示该主件已开启并且电源充足。

当电量不足时, 电池状态LED 指示灯 (3) 会闪烁绿色, 直到电池差不多完全没电时它就改为闪烁橙色。一旦它闪烁绿色, 表示是时候让该主件再充电了。如果不给该主件充电, 它会自动关闭。

当您把充电器连接到充电插口 (14) 时便会自动开始充电。主件上亮起橙色灯表示正在充电中。一旦电池充满电, 指示灯会转为绿色, 并且电池会继续细流充电直到断开充电器。

故障排查简要

问题

当您开启主件时没有任何反应。

解决

- 连接上充电器并检查是否能在10秒内开始充电。



请注意! 如果在10秒内不能开始充电, 请立即断开连接充电器并联系您最近的经销商!

当主件开启时, 从耳机里听不到任何声音。

- 使用音量控制 **+** (9) 调大音量。
- 通过在麦克风 (1) 上轻刮, 来检查内置麦克风是否被选作了信号源和是否正常运行。
- 检查耳机插头是否正确的插入到耳机输出插口。
- 把耳机连接到其他音源(带有3.5mm耳机输出插口)来测试耳机是否能运作。

当主件开启并切换到外部音源时, 从耳机里听不到任何声音。

- 如果立体声音频线已经连接到外部音源输入插口 (16) 检查音源是否正确的连接到主件。

从耳机里听到高频噪音。

- 减小音量或拉开麦克风和耳机间的距离。
- 把麦克风远离自己。

如需进一步了解关于我们产品的信息, 请参阅英文附录。

Bellman® Audio Mino

專業交流器, BE2030

介紹

感謝您選用 Bellman & Symfon 的產品。

Bellman Audio 音頻系列是聽力輔具產品，該系列產品由各種可以在不同情況下輔助聽力的產品組成。Bellman Audio 音頻系列產品讓人們每天生活更便利，並且更自由無拘的享受生活樂趣。

靈活的電池充電方式確保產品在世界各地都能安全簡單的使用。

在使用產品前請仔細閱讀用戶手冊。

請參考展示配件和連接方式的圖表。

重要安全指引

- 閱讀這些指引。
- 保存這些指引。
- 注意所有警告。
- 遵從所有指引。
- 不要在近水處使用產品。
- 用幹布擦拭清潔。
- 不要堵塞任何通風開口。安裝使用請遵從廠家指引。
- 不要靠近任何熱源使用，像散熱器、暖氣爐、火爐灶或其他加熱產品(包括放大器)。
- 不要違反兩極和接地的安全守則 —— 插頭類。一個兩極插頭有兩個一寬一窄的插片。一個接地類的插頭有兩個插片和第三個接地插腳。寬插片和第三個接地插腳是保障安全的。當提供的插頭不合適您的插座，請諮詢電氣專家更換過時的插座。
- 保護電源線避免被踩踏或纏繞插頭、便插式插座和設備出口接點。
- 只使用廠家指定的附件/配件。
- 當雷電暴雨或長期不用時，請從插座拔出產品。
- 所有的維修須由符合維修資格的人員來處理。無論產品以任何形式被損壞，如電源線或插頭損壞，液體潑濺或外物碰砸，被暴露在雨中或濕氣的環境等，而致使產品不能正常運作或被摔壞，都由具有產品維修資格的人員進行維修。



請注意：音頻系列Mino專業交流器BE2030不是助聽器。

Bellman & Symfon AB建議任何有聽力損失的人士應該去諮詢醫生。



警告！音頻系列Mino專業交流器BE2030有非常大功率的擴音功能，音量水準可以讓人不適，或嚴重的說，如果產品不小心使用會傷及聽力。請在戴上耳機前務必把音量調低！



警告！音頻系列Mino專業交流器BE2030是由可再充電的鋰電池供電。請不要把電池暴露到明火或陽光直射中。電池必須由Bellman & Symfon人員來更換，而且必須更換為同一類型的電池。如果電池沒有正確更換會有爆炸的風險。在首次使用產品前電池必須充滿電。電池應該在攝氏5度到40度之間充電。



警告！音頻系列Mino專業交流器BE2030必須使用由Bellman & Symfon推薦的充電配件來充電。



警告！交流/直流適配器不要暴露到水滴或液濺和裝載液體的物體中，如花瓶不要放置在產品上。為了完全斷開電源，交流/直流適配器插頭必須從主電路插座中拔出斷開。交流/直流適配器插頭不應被阻塞，在需要使用时要很容易插進。認證資訊在交流/直流適配器的背部有顯示。



警告！為了減少火災或電擊的風險，不要把產品暴露到雨水或濕氣中。



警告！為了您孩子的安全 —— 請注意該設備會包含小零件。確保包裝和小零件存放在孩子可觸及的範圍以外。



這個標記表示整套電子產品不能當作家庭垃圾來處理。它應該被拿到相關的回收站，以便電子、電氣產品的循環回收。您可以從當地的有關機構、最近的回收站或您購買產品的店鋪來獲取更詳細的產品循環回收資訊。

編號參考

- | | |
|---|--------------------|
| 1 內置麥克風 | 5 選擇內置麥克風的按鈕 |
| 2 內置麥克風狀態LED指示燈
綠色：全向性麥克風
橘色：指向性麥克風 | 6 開啟/關閉的按鈕 |
| 3 電池狀態LED指示燈
綠色：開啟，且電量充足
閃爍綠色：開啟，但電量較低
閃爍橘色：開啟，但快沒電——會很快自動關閉
橘色：正在充電中 | 7 選擇 T 檔電感的按鈕 |
| 4 外部音源輸入LED指示燈
綠色：T 檔電感
橘色：外置麥克風
橘色和綠色：線內輸入（立體聲） | 8 音量和音調的LED指示燈 |
| | 9 增大音量的按鈕 |
| | 10 減小音量的按鈕 |
| | 11 降低音調的按鈕 |
| | 12 調高音調的按鈕 |
| | 13 耳機輸出的3.5 mm插口 |
| | 14 充電插口 |
| | 15 腰夾 |
| | 16 外部音源輸入的2.5 mm插口 |

開始

測試

- 1 把耳機連接到耳機輸出插口 (13)。
- 2 短暫按住開啟/關閉的按鈕  (6) 來開啟Mino。
- 3 通過內置麥克風來收聽，並使用音量按鈕(+ 9 or - 10)來調節音量。

開機時，Mino 總是以內置麥克風 (1) 作為選定音源來收音。另外，為了避免音量過大，音量會設置為低音量。

音量控制通過 + 按鈕 (9) 增大音量和 - (10) 減小音量。音量和音調LED指示燈 (8) 顯示音量水準。LED燈亮得越多，音量就越大。LED指示燈會在音量設置後5秒熄滅。

音調控制通過 > 按鈕 (12) 升高音調和 < (11) 降低音調。音量和音調LED指示燈 (8) 顯示音調設置。LED指示燈會在音調設置後5秒熄滅。

當使用完畢，您可以按下開啟/關閉的按鈕  (6) 並按住直到電池狀態LED指示燈 (3) 熄滅來關閉Mino。

怎樣使用 Bellman Audio 音頻系列 Mino

Bellman Audio 音頻系列Mino專業交流器BE2030是一個數碼交流器，獨具匠心的設計使得它在惡劣的場合中也能提供非凡的音質體驗。Bellman Audio 音頻系列Mino在語言和音樂收聽方面表現十分出色，可以使用內置麥克風或外部音源來收聽。您可以選擇選擇電感環路、外置麥克風作為外部音源，也可以通過立體聲音頻線連接立體聲源。

標記和指示

以下標記會在用戶手冊中使用，表示如下：

 **三角形警告標記**，表示資訊必須遵從，以保證產品運作和在某些情況下確保個人安全。

 **電燈泡標記**，表示資訊可以幫助您最大限度的利用產品。

充電

Mino配有內置的可充電電池。在首次使用產品前電池必須充電。Mino配有一個鋰電池和一個通用充電器。

警告：產品必須使用配備的充電器和Bellman & Symfon的配件來充電。

參照手冊插頁部分的示例圖來連接充電器。

裝好插頭，在將充電器插入插座前檢查它是否正確的鎖好。當充電電線把充電器和Mino連接上的時候，電池狀態LED指示燈(3)會從綠色轉為橘色，表示正在充電中。當充電完畢，大約4小時後，LED指示燈會再轉為綠色。

運作

連接Bellman立體聲耳機BE9122, Bellman電感頸圈BE9159, Bellman身歷聲聽筒BE9125, Bellman立體聲耳塞BE9124立體聲耳塞或其他Bellman & Symfon推薦的聽力產品到接收器右邊的耳機輸出插口(13), 參照手冊插頁部分的示例圖。

開啟

按下開啟/關閉的按鈕(6)。電池狀態指示燈(3)開始亮起綠燈表示產品開啟。

開機時，Mino總是以內置麥克風作為選定音源來收音。另外，為了避免音量過大，音量會設置為低音量。

調節音量

使用音量控制的+按鈕(9)來增大音量和-按鈕(10)來減小音量。音量和音調LED指示燈(8)顯示音量水準。LED燈亮得越多，音量就越大。LED指示燈會在音量設置後5秒熄滅。

調節音調

使用音調控制的<按鈕(11)來降低音調和>按鈕(12)來升高音調。音量和音調LED指示燈(8)顯示音調設置。LED指示燈會在音調設置後5秒熄滅。

關機

當使用完畢，您可以按下開啟/關閉的按鈕(6)並按住直到電池狀態LED指示燈(3)熄滅來關閉Mino。

麥克風的選擇

Mino內有兩種麥克風的選擇：一個全向性麥克風和一個指向性麥克風。

您可以通過按下MIC按鈕(5)來在全向性和指向性麥克風效果之間切換。麥克風LED指示燈(2)亮起綠色時表示全向性麥克風，橘色時表示指向性麥克風。

💡 當選用指向性麥克風時，您可以“指向”您所感興趣收聽的音源，同時減小來自其他方向的聲音。這在一些困難的聆聽情景會顯得特別有用，如在人群中或在很嘈鬧的環境中。

電感/T檔

內置的電感線圈是設置成45度，以接收來自電感環路系統的電感信號，無論Mino是橫放(在手上或桌上)還是豎放(在腰夾或吊繩上)。

🔍 T檔只能用在配有電感環路(或聽力環路)的環境中。如果您不確定，可以查看一下電感環路標記或詢問工作人員是否配有電感環路系統。當外部音源指示燈亮起綠色時表示T檔。

選擇信號源

非常簡單地選擇音源。

用戶通過按下MIC按鈕(5)和T按鈕(7)就可以在內置麥克風(MIC檔)或內置電感線圈(T檔)之間手動切換。當在信號源切換時，音量會被自動設置到低音量避免音量過大。

當音頻線連接外部聲源時，Mino會自動選擇外部音源的輸入插口(16)的作為音頻輸入。當您拔出音頻線時，Mino會自動返回到內置麥克風(MIC檔)。

外部音源

如果提供的音頻線(一頭是2.5mm的插頭)連接到外部音源輸入插口(16)時，內置麥克風會斷開連接並自動選擇外部音源。外部音源LED指示燈(4)會同時亮起綠色和橘色表示聲音來自外部音源。

如果音頻線斷開連接，聲音會重新再連接上內置麥克風。

通過用音頻線連接到電視，hi-fi音響設備，MP3播放器或類似音源，您可以聽到頂級的立體聲效果。

輸入靈敏度會自動調節以適應不同音源。

外置麥克風

您可以把外置麥克風連接到外部音源輸入插口 (16)。外部音源LED指示燈 (4) 會同時亮起橘色表示聲音來自外置麥克風。

當外置麥克風連接上時，輸入靈敏度會自動調節以適應擴音放大。

混合信號源

當您收聽外部音源時，也可同時收聽來自內置麥克風的聲源。

先按下 **T** 按鈕 (7) 來選擇收聽外部音源。

再按住 **MIC** 按鈕 (5)，直到MIC檔LED指示燈(2)和T檔LED指示燈 (4) 同時亮起。

這時，就可以同時收聽來自外部音源的聲音和來自內置麥克風的聲音。您可以在按住**MIC** 按鈕 (5) 的同時使用 **<** 按鈕(11) 或 **>** 按鈕 (12)來調節外部音源和內置麥克風聲源之間的声音平衡。

如果您只想收聽外部音源，只需按下 **T** 按钮 (7)；如果您只想收聽內置麥克風聲源，則只需按下 **MIC** 按钮 (5)。

電池指示燈

電池狀態LED指示燈 (3) 通常會亮起綠色。這表示該產品已開啟並且電源充足。

當電量不足時，電池狀態 LED 指示燈 (3) 會閃爍綠色，直到電池差不多完全沒電時會閃爍橘色。一旦閃爍綠色，表示是時候給產品充電了。如果不給產品未能及時充電，電源耗盡時，產品會自動關閉。

當您把充電器連接到充電插口 (14) 時便會自動開始充電。產品亮起橘色燈表示正在充電中。一旦電池充滿電，指示燈會轉為綠色，並且電池會繼續細流充電直到斷開充電器。

故障排查簡要

問題	解決
當您開啟產品時沒有任何反應。	<ul style="list-style-type: none">連接上充電器並檢查是否能在10秒內開始充電。 <p>! 請注意！如果在10秒內不能開始充電，請立即斷充電器並聯繫您最近的經銷商！</p>
當產品開啟時，從耳機裏聽不到任何聲音。	<ul style="list-style-type: none">使用音量控制 + 按鈕 (9)調大音量。通過在麥克風 (1)上輕刮，來檢查內置麥克風是否被選作了信號源和是否正常運作。檢查耳機插頭是否正確的插入到耳機輸出插口。把耳機連接到其他音源(帶有3.5mm耳機輸出插口)來測試耳機是否能運作。
當產品開啟並切換到外部音源時，從耳機裏聽不到任何聲音。	<ul style="list-style-type: none">如果立體聲音頻線已經連接到外部音源輸入插口(16)，檢查音源是否正確的連接到產品。
從耳機裏聽到高頻噪音。	<ul style="list-style-type: none">減小音量或拉開麥克風和耳機間的距離。把麥克風遠離自己。

如需進一步了解關於我們產品的信息，請參閱英文附錄。

Settings

Bellman Audio Mino has more settings than those you can access in user mode. By going into the Settings Menu you can adjust settings that you do not normally need to change or which are adjusted when first used and never need to be changed again.

Settings Menu

How to get into the Settings Menu.

- Start the unit by pressing the On/Off button **(6)**.
- Hold down the On/Off button **(6)** and press down the Volume **—** button **(10)** within 1 second until the T LED **(4)** starts to blink.
- When the T LED **(4)** starts to blink, you can release both the buttons.
- Press and hold down the **T** button **(7)** within 2 seconds of the moment the T LED **(4)** starts to blink.
- Release the **T** button **(7)** immediately once the T LED **(4)** has gone out.

You are now in Balance Control mode.

Overview of the Settings Menu

In the Settings Menu you can switch between the different settings by pressing the **T** button **(7)** or the **MIC** button **(5)**. Each press of the **T** button moves you clockwise on to the next setting in the list and the **MIC** button takes you anti-clockwise to the previous setting in the list.

When you have finished adjusting your settings, give a short press on the On/Off button **(6)** to return to normal user mode.

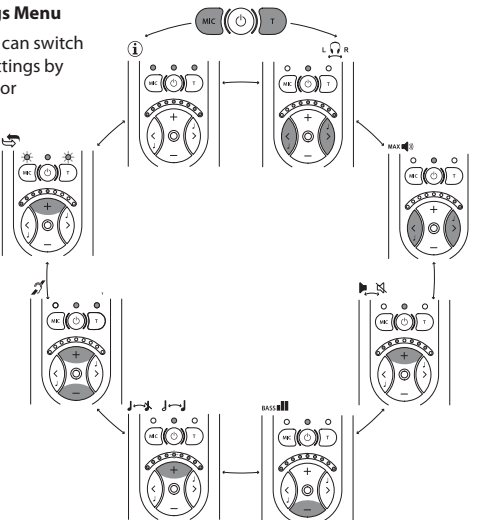

Balance control

The balance between the right and left-hand channels can be set to compensate, for example, for a hearing loss in one ear.

Press the **<** button **(11)** to adjust the balance on the left and the **>** button **(12)** to adjust the balance on the right.

The standard setting is centered balance.



Basic attenuation

Different headphones have different sensitivity levels and you can compensate for this with basic attenuation. What you actually set is the attenuation you require at the maximum power output you want to have (which is therefore 0 dB attenuation). This setting is useful when you want to adjust the maximum volume in user mode for a pair of headphones or in-ear phones with a higher sensitivity than the BE9122 Bellman Stereo Headphones or, for example, if you want to limit the volume for a child.

Use the **>** button **(12)** to reduce the basic attenuation (increase the volume) and the **<** button **(11)** to increase the basic attenuation (reduce the volume). The basic attenuation is adjusted in increments of 3 dB.

The standard setting is 0 dB attenuation, which corresponds to the maximum output signal.



Stereo/Mono

The line-in signal can be rendered in either Stereo or in Mono. The intelligibility of speech can be increased in certain listening situations, such as when watching TV, if the signal is in Mono.

Press the **+** **(9)** button to select Stereo.

Press the **—** **(10)** button to select Mono.

The standard setting is Stereo.



Bass reduction

Low-frequency interference such as fans and road noise can be tiring if you are exposed to it for a long period. By activating bass reduction, low-frequency interference and sounds are reduced.

Press the **+** **(9)** button to select Bass Reduction.

Press the **—** **(10)** button to deactivate Bass Reduction and get level frequency response.

The standard setting is deactivated Bass Reduction.



Adjusting the Tone Control

The Tone Control Blocking function has been developed in case you want to make it easier for the user to use Mino. This setting can be used to choose whether or not the user should be able to adjust the Tone Control. If you choose to switch off the tone control buttons, you can preset the Tone Control that will be used in user mode.



Activation and deactivation of Tone Control in User Mode

Press the **+** (9) button to activate the Tone Control buttons.

Press the **-** (10) button to deactivate them.

The standard setting is Tone Control activated.

Presetting the Tone Control

Press the **<** button (11) and the **>** button (12) to preset the Tone Control to the level that will be used in user mode.

The standard setting is Tone Control centered (level frequency response)



Please note that if the Tone Control is activated, the preset value will be changed as soon as the Tone Control is changed in user mode.



Blocking the T position

The T position can be blocked if you know that the T position will not be used. This setting is for those who will never use the T position and want to avoid selecting this position by mistake.

Press the **+** (9) button to activate the T position.

Press the **-** (10) button to deactivate the T position.

The standard setting is activated T position.



Resetting to the factory setting

You can use this to reset all settings to the standard settings the product was delivered with from the factory.

Press and hold down the **+** button (9) until all the LEDs on the display (8) are lit. After resetting is completed, the display will blink for a short period.



Version information

The product version information is presented here via a pattern of lit and blinking LEDs. This internal information is only intended as an aid for servicing and support.

Testing

It is easy to test Mino yourself. If Mino is not working as described below, you can carry out further troubleshooting as instructed in the Troubleshooting section below.

How to test

The testing of Mino has been divided into three parts. One part for internal microphones, one part for external sound and finally one for charging.

Internal microphones

- Switch on the unit and make sure that the Battery Status LED (3) lights up green.
- Connect the headphones to the Headphone Socket (13) and scrape carefully on the round microphone (1) with your finger and check that there is a scraping sound in the headphones.
- Press the **MIC** button (5) and make sure that the MIC LED (2) changes colour and lights up orange.
- Carefully scrape the small microphone hole on the top (1) and the round microphone (1) with your finger and check that there is a scraping sound in the headphones.
- Press the buttons (9, 10, 11, 12) and check that the Volume and Tone LED indicator changes.

External sound

- Press the **T** button (7) and make sure that the External Sound LED (4) lights up green.
- Hold the unit against an electrical watch with mechanical hands (with built-in battery) and check that it ticks.
- Connect an external sound source to the External Sound Source Input (16) and check that the sound from the sound source is heard in the headphones. The External Sound Source Input (16) can be tested, for example, by connecting a CD player or a radio to the input via a BE9126 audio cable. The unit automatically switches to an external sound source when a connector is connected to the External Sound Source Input (16).

Charging

- Ensure that Mino is switched off.
- Connect the charger to the mains socket.
- Connect the charging cable to both the charger and the unit's charging socket (14), see the fold-out section of the manual.
- Check that the unit's Battery Status LED lights up.

Troubleshooting

Problem	Solution
The sound is louder in one ear than in the other.	<ul style="list-style-type: none"> Adjust the Balance in the Settings Menu.
The sound volume is low even though the volume is set to max.	<ul style="list-style-type: none"> Adjust the Basic Attenuation in the Settings Menu.
The sound is only in Mono even though it is connected via a stereo cable to a sound source which provides stereo sound.	<ul style="list-style-type: none"> Change to Stereo in the Settings Menu.
The bass reproduction is weak.	<ul style="list-style-type: none"> Switch off Bass Reduction in the Settings Menu.
The Tone Control cannot be adjusted.	<ul style="list-style-type: none"> Use the Settings Menu to activate the Tone Control buttons or to adjust the sound.
It is not possible to select T position.	<ul style="list-style-type: none"> Use the Settings Menu to activate the T position.
The unit is acting strangely.	<ul style="list-style-type: none"> Reset the unit to the factory settings in the Settings Menu.
Humming occurs when connecting the stereo cable while charging.	<ul style="list-style-type: none"> Only use the charger supplied, BE9142.
Interference is heard when used in some environments	<ul style="list-style-type: none"> Move the product away from the suspected source of radio frequency energy, for example a transmitter.

Technical information

Power supply	
Battery power:	Built-in rechargeable lithium-ion battery 3.7 V, 860 mAh
CAUTION <i>Danger of explosion if battery is incorrectly replaced. Replace only with the same or equivalent type.</i>	
Charging device:	5V 1A DC adapter
Operating time:	BE9124 Earphones – up to 30 hours BE9159 Neck Loop – up to 10 hours
Charging time:	~ 4 hours
Input signals	
Microphone:	Built-in electric condenser microphones. (omnidirectional or directional)
Line input:	2.5 mm stereo jack plug, sensitivity 0 dBV (maximum input signal) Automatic selection between line input and external microphone
Telecoil:	Angled at 45° for optimal function horizontally and vertically
Output signals	
Headphone socket:	3.5 mm stereo jack plug
Output power headphone socket:	100 mW at 16 Ω load
Distortion:	
BE9122 Headphones	0.6% THD
BE9124 In-ear phones	0.08% THD
Dynamic range:	90 dB SNR (electrical)
Frequency range:	40-10,000 Hz (electrical)
Max. output level, saturation:	
BE9122 Headphones	124.3 dB SPL (@ 2.5 kHz)
BE9124 In-ear phones	132.0 dB SPL (@ 5 kHz)
BE9125 Stetoclip	133.7 dB SPL (@ 1 kHz)

Amplification, full volume
(1 kHz, 60 dB SPL input
signal):

BE9122 Headphones	42.5 dB
BE9124 In-ear phones	55.0 dB
BE9125 Stetoclip	58.2 dB

Amplification, full volume
(60 dB SPL input signal,
HFA):

BE9122 Headphones	46.5 dB
BE9124 In-ear phones	51.5 dB
BE9125 Stetoclip	52.0 dB

Properties

Volume control:	9 increments of 5 dB
Tone control:	+/- 10 dB in 9 increments, cut-off frequency 1.6 kHz
On/Off button:	Clear, countersunk pushbutton
Microphone and T position:	Separate pushbuttons
Combined sound sources:	For mixing external sound and sound from the internal microphone
Balance control (right/left):	0-20 dB programmable reduction in increments of 5 dB
Setting for max. volume:	0-21 dB programmable reduction in increments of 3 dB
Bass Reduction setting:	Lowering of frequencies under 400 Hz by 10 dB
Dynamic compressor:	<ul style="list-style-type: none"> • 10 channels • Dynamic amplification 0-35 dB • Compression 3:1 • Expansion 1:1.5 • Attack time 20 ms <3kHz, 25 ms ≥3kHz • Recovery time 110 ms <3kHz, 200 ms ≥3kHz

Dynamic noise reduction: 10 channel adaptive noise reduction

Feedback handling: Adaptive feedback reduction

Digital signal processing: 22,050 kHz sampling frequency
16-bit resolution in stereo

Additional information:

- Stereo/Mono setting
- Resetting to the factory setting
- Casing designed to reduce contact noise

Additional information

For indoor use only.

External dimensions H x W x D 99 x 48 x 22 mm

Weight 75 g

Colour: Grey with white front panel and silver-coloured buttons.

Regulatory requirements

CE, RoHS, WEEE, FCC, C-Tick



Accessories

BE9122 Stereo headphones

BE9124 In-ear phones

BE9125 Stetoclip

BE9126 Stereo cable kit, 5 m (16 feet)

BE9127 External microphone, 5 m (16 feet)

BE9159 Neck loop

BE9129 MicroSet

BE9147 Travel case

Measurements

Frequency range (acoustic) (BE9122 Headphones, BE9124 In-ear phones and BE9125 Stetoclip):

Preliminary measurements:

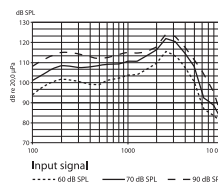

Output signal with BE9122,
Stereo headphones

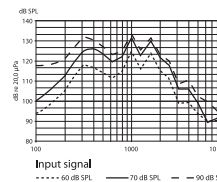

Output signal with BE9125,
Stetoclip

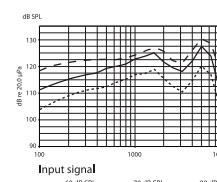

Output signal with BE9124,
In-ear phones

FCC compliance statement

This device complies with Part 15 of the FCC Rules. Operation is subject to the following two conditions: (1) this device may not cause harmful interference, and (2) this device must accept any interference received, including interference that may cause undesired operation.

Warning: Changes or modifications to this unit not expressly approved by the party responsible for compliance could void the user's authority to operate the equipment.

Note: This equipment has been tested and found to comply with the limits for a Class B digital device, pursuant to Part 15 of the FCC Rules. These limits are designed to provide reasonable protection against harmful interference in a residential installation. This equipment generates, uses and can radiate radio frequency energy and, if not installed and used in accordance with the instructions, may cause harmful interference to radio communications. However, there is no guarantee that interference will not occur in a particular installation. If this equipment does cause harmful interference to radio or television reception, which can be determined by turning the equipment off and on, the user is encouraged to try to correct the interference by one or more of the following measures:

- Reorient or relocate the receiving antenna.
- Increase the separation between the equipment and receiver.
- Connect the equipment into an outlet on a circuit different from that to which the receiver is connected.
- Consult the dealer or an experienced radio/TV technician for help.

Statement for Industry Canada

Le fonctionnement de cet équipement est soumis aux conditions suivantes:

(1) L'équipement concerné ne doit pas causer d'interférences, et (2) il doit accepter toute interférence reçue, y compris les interférences risquant d'engendrer un fonctionnement indésirable.

Cet appareil numérique de la classe B est conforme à la norme NMB-003 du Canada.

This Class B digital apparatus complies with Canadian ICES-003.

Accessories

These original accessories are especially developed to maximize the performance of your Mino. Contact your nearest dealer or visit bellman.com

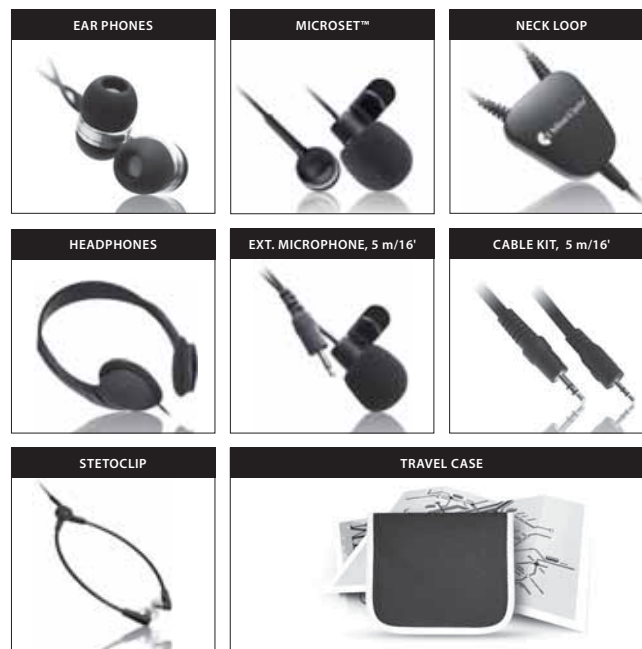

Warranty conditons

Dear customer. Thank you for your purchase of this Bellman & Symfon® product. Our vision is to supply outstanding products that are of great value for our customers. For this reason, we have put all our best efforts into designing and manufacturing this product. However, if you should have any questions about the product or if you require repair, please contact us.

General warranty conditions. Your Bellman & Symfon® product is covered by a limited warranty. Please read the following conditions carefully and keep this information in a safe place. Please also save your receipt or other proof of purchase as you will need this for warranty claims.

Warranty period. The warranty is depending on the type of product purchased and is valid from date of purchase.

Bellman & Symfon offers warranty as per below:

Bellman Products in general	Two years of warranty from date of purchase
Bellman Neckloop	One year of warranty from date of purchase
Rechargeable batteries	One year of warranty from date of purchase
Bellman Accessories	90 days of warranty from date of purchase

Warranty conditions. Bellman & Symfon warrants that the Product that you have purchased is free from manufacturing defects in materials and workmanship when dispatched from our warehouse. Your sales receipt is your proof of the date of purchase and the warranty period commences as of that date. During the warranty period, Bellman & Symfon will have the option for the defective product to be repaired or replaced. The replacement product will be of equal or greater function and in good working and physical order. Such a replacement will be supplied from refurbished stock. The repaired or replaced product will be under warranty for the remainder of the original product's warranty period.

Warranty limitations. This warranty automatically becomes void if the product has been physically damaged or rendered defective (a) as a result of accident, misuse, or abuse, or other circumstances beyond Bellman & Symfon's control; (b) by the use of parts or peripherals not authorized by Bellman & Symfon; (c) as a result of normal wear and tear; (d) by use within an improper operating environment; (e) by modification of the product; (f) by the serial number or product code sticker being removed or defaced; (g) as a result of service rendered by anyone other than a Bellman & Symfon Authorized Service Agent; (h) as a result of the product being operated other than in accordance with Bellman & Symfon AB's users manual. Neither does the warranty cover failure due to causes outside Bellman & Symfon's control such as failure in your phone carrier's line service (if applicable) or Acts of God. No warranty is offered for disposable batteries.

Return policies / warranty claim. Please see www.bellman.com